

Документ подписан простой электронной подписью
Информация о владельце:
ФИО: Мелешко Людмила Анатольевна
Должность: Заместитель директора по учебной работе
Дата подписания: 30.10.2023 08:32:49
Уникальный программный ключ:
7f8c45cd3b5599e575ef49afdc475b4579d2cf61

Федеральное государственное бюджетное образовательное учреждение
высшего образования
"Дальневосточный государственный университет путей сообщения"
(ДВГУПС)

Приморский институт железнодорожного транспорта - филиал федерального
государственного бюджетного образовательного учреждения высшего образования
«Дальневосточный государственный университет путей сообщения» в г. Уссурийске
(ПримИЖТ - филиал ДВГУПС в г. Уссурийске)

УТВЕРЖДАЮ

Заместитель директора по УР

 Л.А. Мелешко

07.06.2023 г.

РАБОЧАЯ ПРОГРАММА

дисциплины **ПМ.04 Выполнение работ по одной или нескольким профессиям,
(МДК, ПМ) должностям служащих.**

для специальности: Техническая эксплуатация подвижного состава железных дорог
(электроподвижной состав)

Профиль: Технологический

Составитель(и): Преподаватель Микулина Н.П.

Обсуждена на заседании ПЦК: ПримИЖТ - специальности 23.02.06 "Техническая
эксплуатация подвижного состава железных дорог (электроподвижной состав)"
Протокол от 11.05.2023 № 6

Председатель ПЦК Н.П. Микулина



г. Уссурийск
2023 г.

Содержание:

1. Трудоемкость профессионального модуля.
2. Рабочая программа МДК.04.01 Выполнение работ по одной или нескольким профессиям рабочих, должностям служащих.
3. Рабочая программа ПП.04.01 Производственная практика (по профилю специальности).
4. Оценочные материалы экзамена квалификационного.

Рабочая программа ПМ.04 Выполнение работ по одной или нескольким профессиям рабочих, должностям служащих разработана в соответствии с ФГОС среднего профессионального образования по специальности 23.02.06 Техническая эксплуатация подвижного состава железных дорог утвержден приказом Министерства образования и науки Российской Федерации от 22 апреля 2014 г. № 388
Квалификация: техник

Форма обучения **очная**

Общая трудоемкость **83 ЧАС**

Часов по учебному плану	83	Виды контроля на курсах:
в том числе:		Экзамен квалификационный 7 семестр
обязательная нагрузка	55	
самостоятельная работа	20	
консультации	8	

Распределение часов ПМ по семестрам (курсам) :

1.МДК.04.01 Выполнение работ по одной или нескольким профессиям рабочих, должностям служащих.

Семестр (<Курс>.<Семестр на курсе>)	6		7		Итого	
	17		7			
Неделя						
Вид занятий	уп	рп	уп	рп	уп	рп
Лекции						
Практические	34	34	21	21	55	55
Консультации	4	4	4	4	8	8
Итого ауд.	34	34	21	21	55	55
Контактная работа	38	38	25	25	63	63
Сам. работа	13	13	7	7	20	20
Итого	51	51	32	32	83	83

2. Производственная практика (по профилю специальности) – 1 неделя.

3. Экзамен квалификационный.

Федеральное государственное бюджетное образовательное учреждение
высшего образования
"Дальневосточный государственный университет путей сообщения"
(ДВГУПС)

Приморский институт железнодорожного транспорта - филиал федерального государственного
бюджетного образовательного учреждения высшего образования «Дальневосточный
государственный университет путей сообщения» в г. Уссурийске
(ПримИЖТ - филиал ДВГУПС в г. Уссурийске)

УТВЕРЖДАЮ

Заместитель директора по УР

Л.А. Мелешко

07.06.2023 г.

РАБОЧАЯ ПРОГРАММА

дисциплины **МДК.04.01 Выполнение работ по одной или нескольким профессиям рабочих,**
(МДК, ПМ) **должностям служащих**

для специальности Техническая эксплуатация подвижного состава железных дорог
(электроподвижной состав)

Профиль: Технологический

Составитель(и): Преподаватель, Масловский Е.А.

Обсуждена на заседании ПЦК: ПримИЖТ - специальности 23.02.06 "Техническая эксплуатация
подвижного состава железных дорог (ЭПС)"

Протокол от 11.05.2023 г. № 6

Председатель ПЦК



Н.П. Микулина

г. Уссурийск
2023 г.

Рабочая программа МДК.04.01 Выполнение работ по одной или нескольким профессиям рабочих, должностям служащих

разработана в соответствии с ФГОС, утвержденным приказом Министерства образования и науки Российской Федерации от 22.04.2014 № 388

Квалификация: техник

Форма обучения **очная**

ОБЪЕМ ДИСЦИПЛИНЫ МДК В ЧАСАХ С УКАЗАНИЕМ ОБЯЗАТЕЛЬНОЙ И МАКСИМАЛЬНОЙ НАГРУЗКИ ОБУЧАЮЩИХСЯ

Общая трудоемкость **83 ЧАС**

Часов по учебному плану	83	Формы промежуточной аттестации:
в том числе:		Дифференцированный зачёт 6,
обязательная нагрузка	55	Другие 7
самостоятельная работа	20	
консультации	8	

Распределение часов дисциплины МДК по семестрам (курсам)

Семестр (<Курс>.<Семестр на курсе>)	6 (3.2)		7 (4.1)		Итого	
	Неделя		Неделя			
Вид занятий	уп	рп	уп	рп	уп	рп
Практические	34	34	21	21	55	55
Консультации	4	4	4	4	8	8
Итого ауд.	34	34	21	21	55	55
Контактная работа	38	38	25	25	63	63
Сам. работа	13	13	7	7	20	20
Итого	51	51	32	32	83	83

1. АННОТАЦИЯ МДК

1.1	<p>Организация технического обслуживания и текущего ремонта электровозов. Структура управления локомотивным хозяйством. Рабочее место слесаря и техника безопасности при слесарных работах. Точность и качество поверхностей. Допуски формы и расположения поверхностей. Основные сведения о посадках. Шероховатость поверхностей. Слесарные приспособления и инструменты. Инструменты для обработки отверстий и нарезания резьбы. Способы сверления, обработки отверстий и нарезания резьбы. Виды и основные параметры резьбы. Контрольно – измерительные инструменты слесаря. Механическое оборудование слесарной мастерской. Классификация операций слесарной обработки. Классификация соединения деталей. Классификация операций слесарной сборки. Подготовка к практике. Выполнение определенных требований и обязанностей. Составление и оформление отчёта по практике (по профилю специальности). Правила оформления документов по практике (путевка, аттестационный лист, отзыв, листы стажировки, дневник практики).</p> <p>Организация эксплуатации локомотивов. Способы обслуживания поездов локомотивами. Способы обслуживания локомотивов бригадами. Экипировка ТПС. Локомотивная бригада и её обязанности. Основные технико-экономические показатели работы ж.д. транспорта. Требования охраны труда для локомотивных бригад. Организация труда и отдыха локомотивных бригад. Организация и оплата труда. Составление и оформление отчёта по практике (преддипломной). Правила оформления документов по практике (путевка, аттестационный лист, отзыв, листы стажировки, дневник практики).</p>
-----	---

2. МЕСТО МДК В СТРУКТУРЕ ОБРАЗОВАТЕЛЬНОЙ ПРОГРАММЫ

Код дисциплины:	МДК.04.01
2.1	Требования к предварительной подготовке обучающегося:
2.1.1	Организация работы и управление подразделением организации
2.1.2	Эксплуатация подвижного состава (электроподвижной состав) и обеспечение безопасности движения поездов
2.1.3	Охрана труда
2.2	Дисциплины и практики, для которых освоение данной МДК необходимо как предшествующее:
2.2.1	Производственная практика (по профилю специальности)
2.2.2	Производственная практика (по профилю специальности)
2.2.3	Производственная практика (по профилю специальности)
2.2.4	Производственная практика (по профилю специальности)

3. ПЕРЕЧЕНЬ ПЛАНИРУЕМЫХ РЕЗУЛЬТАТОВ ОБУЧЕНИЯ ПО МДК, СООТНЕСЕННЫХ С ПЛАНИРУЕМЫМИ РЕЗУЛЬТАТАМИ ОСВОЕНИЯ ОБРАЗОВАТЕЛЬНОЙ ПРОГРАММЫ

ОК 1: Выбирать способы решения задач профессиональной деятельности применительно к различным контекстам

Знать:

- актуальный профессиональный и социальный контекст, в котором приходится работать и жить
- основные источники информации и ресурсы для решения задач и проблем в профессиональном и/или социальном контексте
- алгоритмы выполнения работ в профессиональной и смежных областях
- методы работы в профессиональной и смежных сферах
- структуру плана для решения задач
- порядок оценки результатов решения задач профессиональной деятельности

Уметь:

- распознавать задачу и/или проблему в профессиональном и/или социальном контексте
- анализировать задачу и/или проблему и выделять её составные части; определять этапы решения
- выявлять и эффективно искать информацию, необходимую для решения задачи и/или проблемы
- составлять план действия; определять необходимые ресурсы
- владеть актуальными методами работы в профессиональной и смежных сферах
- реализовать составленный план
- оценивать результат и последствия своих действий (самостоятельно или с помощью наставника)

ОК 2: Использовать современные средства поиска, анализа и интерпретации информации и информационные технологии для выполнения задач профессиональной деятельности

Знать:

- номенклатуру информационных источников, применяемых в профессиональной деятельности
- приемы структурирования информации
- формат оформления результатов поиска информации
- современные средства и устройства информатизации
- порядок их применения и программное обеспечение в профессиональной деятельности

Уметь:

- определять задачи для поиска информации
- определять необходимые источники информации;
- планировать процесс поиска; структурировать получаемую информацию
- выделять наиболее значимое в перечне информации;
- оценивать практическую значимость результатов поиска;
- оформлять результаты поиска;
- использовать современное программное обеспечение;
- применять средства информационных технологий для решения профессиональных задач

ОК 3: Планировать и реализовывать собственное профессиональное и личностное развитие, предпринимательскую деятельность в профессиональной сфере, использовать знания по финансовой грамотности в различных жизненных ситуациях

Знать:

- содержание актуальной нормативно-правовой документации;
- современную научную и профессиональную терминологию;
- возможные траектории профессионального развития и самообразования;
- основы предпринимательской деятельности;
- основы финансовой грамотности;
- правила разработки бизнес-планов;
- порядок выстраивания презентации
- кредитные банковские продукты

Уметь:

- определять актуальность нормативно-правовой документации в профессиональной деятельности
- применять современную научную профессиональную терминологию
- определять и выстраивать траектории профессионального развития и самообразования;
- выявлять достоинства и недостатки коммерческой идеи;
- презентовать идеи открытия собственного дела в профессиональной деятельности

- рассчитывать размеры выплат по процентным ставкам кредитования
- определять инвестиционную привлекательность коммерческих идей в рамках профессиональной деятельности
- презентовать бизнес-идею
- определять источники финансирования

ОК 4: Эффективно взаимодействовать и работать в коллективе и команде

Знать:

- психологические основы деятельности коллектива, психологические особенности личности
- основы проектной деятельности;
- общечеловеческие ценности, как основа поведения в коллективе, команде

Уметь:

- организовывать работу коллектива и команды;
- взаимодействовать с коллегами, руководством, клиентами в ходе профессиональной деятельности;
- применять техники и приемы эффективного общения в профессиональной деятельности;

ОК 5: Осуществлять устную и письменную коммуникацию на государственном языке Российской Федерации с учетом особенностей социального и культурного контекста

Знать:

- особенности социального и культурного контекста;
- правила оформления документов и построения устных сообщений

Уметь:

- грамотно излагать свои мысли и оформлять документы по профессиональной тематике на государственном языке, проявлять толерантность в рабочем коллективе
- выстраивать общение на основе общечеловеческих ценностей;

ОК 6: Проявлять гражданско-патриотическую позицию, демонстрировать осознанное поведение на основе традиционных общечеловеческих ценностей, в том числе с учетом гармонизации межнациональных и межрелигиозных отношений, применять стандарты антикоррупционного

Знать:

- сущность гражданско-патриотической позиции, общечеловеческих ценностей;
- значимость профессиональной деятельности по специальности для развития экономики и среды жизнедеятельности граждан российского государства;
- основы нравственности и морали демократического общества;
- основные компоненты активной гражданско-патриотической позиции;
- основы культурных, национальных традиций народов российского государства;
- стандарты антикоррупционного поведения и последствия его нарушения

Уметь:

- описывать значимость своей специальности для развития экономики и среды жизнедеятельности граждан российского государства;
- проявлять и отстаивать базовые общечеловеческие, культурные и национальные ценности российского государства в современном сообществе;
- выстраивать общение на основе общечеловеческих ценностей;
- применять стандарты антикоррупционного поведения

ОК 7: Содействовать сохранению окружающей среды, ресурсосбережению, применять знания об изменении климата, принципы бережливого производства, эффективно действовать в чрезвычайных ситуациях

Знать:

- правила экологической безопасности при ведении профессиональной деятельности
- основные ресурсы, задействованные в профессиональной деятельности;
- пути обеспечения ресурсосбережения;
- основные виды чрезвычайных событий природного и техногенного происхождения, опасные явления, порождаемые их действием;

Уметь:
- соблюдать нормы экологической безопасности;
- определять направления ресурсосбережения в рамках профессиональной деятельности по специальности;
- оценить чрезвычайную ситуацию, составить алгоритм действий и определить необходимые ресурсы для её устранения;
- использовать энергосберегающие и ресурсосберегающие технологии в профессиональной деятельности по специальности

ОК 8: Использовать средства физической культуры для сохранения и укрепления здоровья в процессе профессиональной деятельности и поддержания необходимого уровня физической
Знать:
- роль физической культуры в общекультурном, профессиональном и социальном развитии человека;
- основы здорового образа жизни;
- условия профессиональной деятельности и зоны риска физического здоровья при выполнении профессиональной деятельности;
- средства профилактики перенапряжения
Уметь:
- использовать физкультурно-оздоровительную деятельность для укрепления здоровья, достижения жизненных и профессиональных целей;
- применять рациональные приемы двигательных функций в профессиональной деятельности;
- пользоваться средствами профилактики перенапряжения характерными для данной специальности

ОК 9: Пользоваться профессиональной документацией на государственном и иностранном
Знать:
- правила построения простых и сложных предложений на профессиональные темы
- основные общеупотребительные глаголы (бытовая и профессиональная лексика);
- лексический минимум, относящийся к описанию предметов, средств и процессов профессиональной деятельности;
- особенности произношения;
- правила чтения текстов профессиональной направленности
Уметь:
- понимать общий смысл четко произнесенных высказываний на известные темы (профессиональные и
- участвовать в диалогах на знакомые общие и профессиональные темы; строить простые высказывания о себе и о своей профессиональной деятельности;
- кратко обосновывать и объяснить свои действия (текущие и планируемые);
- писать простые связные сообщения на знакомые или интересующие профессиональные темы;
- пользоваться нормативно-технической документацией;

ПК 1.1: Эксплуатировать подвижной состав железных дорог
Знать:
- конструкцию, принцип действия и технические характеристики оборудования подвижного состава.
- неисправности узлов и деталей подвижного состава;
- правила технической эксплуатации подвижной состав железных дорог.
Уметь:
- определять соответствие технического состояния нормативной документацией
- обнаруживать неисправности узлов и деталей подвижного состава;
- выполнять основные виды работ по эксплуатации подвижного состава; управлять системами подвижного состава в соответствии с установленными требованиями.
Иметь практический опыт:
- эксплуатации деталей, узлов, агрегатов, систем подвижного состава с обеспечением безопасности движения поездов
ПК 1.2: Производить техническое обслуживание и ремонт подвижного состава железных дорог в соответствии с требованиями технологических процессов
Знать:
- конструкцию, принцип действия и технические характеристики оборудования подвижного состава
- неисправности подвижного состава, их признаки и способы их выявления;

- систему технического обслуживания и ремонта подвижного состава, нормативные документы по обеспечению безопасности движения подвижного состава
Уметь:
- определять конструктивные особенности узлов и деталей подвижного состава
- обнаруживать неисправности, определять соответствие технического состояния нормативной документацией;
- регулировать и испытывать оборудование подвижного состава.
Иметь практический опыт:
Выполнения основных видов работ по техническому обслуживанию подвижного состава, а также подвижного состава в соответствии с требованиями технологических процессов
ПК 1.3: Обеспечивать безопасность движения подвижного состава
Знать:
- нормативные документы по обеспечению безопасности подвижного состава
- порядок действия в стандартных и нестандартных ситуациях при решении профессиональных задач;
- порядок использования технических средств при решении профессиональных задач для обеспечения безопасности
Уметь:
- обнаруживать неисправности, регулировать и испытывать оборудование ПС.
- определять соответствие технического состояния оборудования подвижного состава требованиям нормативных
- управлять системами подвижного состава в соответствии с установленными требованиями
Иметь практический опыт:
Эксплуатации систем подвижного состава железных дорог с обеспечением безопасности движения поездов
ПК 2.3: Контролировать и оценивать качество выполняемых работ
Знать:
- организацию производственного и технологического процессов.
- нормирование труда;
- ресурсы организации, показатели их эффективного использования.
Уметь:
- проверять качество выполняемых работ.
- ставить производственные задачи коллективу исполнителей;
- защищать свои права в соответствии с трудовым законодательством
Иметь практический опыт:
Планирования работы коллектива исполнителей; по, определения основных технико-экономических показателей деятельности подразделения организаци; разработки необходимой технической и технологической документации контроля и оценки качества выполняемых работ по ремонту и эксплуатации подвижного состава

4. СОДЕРЖАНИЕ МДК, СТРУКТУРИРОВАННОЕ ПО ТЕМАМ (РАЗДЕЛАМ) С УКАЗАНИЕМ ОТВЕДЕННОГО НА НИХ КОЛИЧЕСТВА АКАДЕМИЧЕСКИХ ЧАСОВ И ВИДОВ УЧЕБНЫХ ЗАНЯТИЙ

Код занятия	Наименование разделов и тем /вид занятия/	Семестр / Курс	Часов	Компетенции	Литература	Примечание
	Раздел 1.					
1.1	Организация технического обслуживания и текущего ремонта электровозов /ПЗ	6	2	ОК 1 – ОК 9; ПК 1.1; ПК 1.2; ПК 1.3; ПК 2.3	Л1.1 Л1.2 Л2.1 Л2.2 Л2.3 Э1 Э2 Э3 Э4	Ситуационный анализ
1.2	Структура управления локомотивным хозяйством /ПЗ	6	2	ОК 1 – ОК 9; ПК 2.3	Л1.1 Л1.2 Л2.1 Л2.2 Л2.3 Э1 Э2 Э3 Э4	Ситуационный анализ
1.3	Рабочее место слесаря и техника безопасности при слесарных работах /ПЗ	6	2	ОК 1 – ОК 9; ПК 2.3	Л1.1 Л1.2 Л2.1 Л2.2 Л2.3 Э1 Э2 Э3 Э4	Ситуационный анализ
1.4	Точность и качество поверхностей. Допуски формы и расположения поверхностей /ПЗ	6	2	ОК 1 – ОК 9; ПК 2.3	Л1.1 Л1.2 Л2.1 Л2.2 Л2.3 Э1 Э2 Э3 Э4	Ситуационный анализ
1.5	Основные сведения о посадках. Шероховатость поверхностей. /ПЗ	6	2	ОК 1 – ОК 9; ПК 1.1; ПК 1.2; ПК 1.3; ПК 2.3	Л1.1 Л1.2 Л2.1 Л2.2 Л2.3 Э1 Э2 Э3 Э4	Ситуационный анализ
1.6	Слесарные приспособления и инструменты /ПЗ	6	2	ОК 1 – ОК 9; ПК 2.3	Л1.1 Л1.2 Л2.1 Л2.2 Л2.3 Э1 Э2 Э3 Э4	Ситуационный анализ
1.7	Инструменты для обработки отверстий и нарезания резьбы /ПЗ	6	2	ОК 1 – ОК 9; ПК 2.3	Л1.1 Л1.2 Л2.1 Л2.2 Л2.3 Э1 Э2 Э3 Э4	Ситуационный анализ
1.8	Способы сверления, обработки отверстий и нарезания резьбы /ПЗ	6	2	ОК 1 – ОК 9; ПК 2.3	Л1.1 Л1.2 Л2.1 Л2.2 Л2.3 Э1 Э2 Э3 Э4	Ситуационный анализ
1.9	Виды и основные параметры резьбы /ПЗ	6	2	ОК 1 – ОК 9; ПК 2.3	Л1.1 Л1.2 Л2.1 Л2.2 Л2.3 Э1 Э2 Э3 Э4	Ситуационный анализ
1.10	Контрольно – измерительные инструменты слесаря /ПЗ	6	2	ОК 1 – ОК 9; ПК 1.2; ПК 1.3; ПК 2.3	Л1.1 Л1.2 Л2.1 Л2.2 Л2.3 Э1 Э2 Э3 Э4	Ситуационный анализ
1.11	Механическое оборудование слесарной мастерской /ПЗ	6	2	ОК 1 – ОК 9; ПК 1.2; ПК 1.3; ПК 2.3	Л1.1 Л1.2 Л1.3 Л1.4 Л1.5 Л2.1 Л2.2 Л2.3 Э1 Э2 Э3 Э4	Ситуационный анализ

1.12	Классификация операций слесарной обработки /ПЗ	6	2	ОК 1 – ОК 9; ПК 1.2; ПК 1.3; ПК 2.3	Л1.1 Л1.2 Л2.1 Л2.2 Л2.3 Э1 Э2 Э3 Э4	Ситуационный анализ
1.13	Классификация соединения деталей /ПЗ	6	2	ОК 1 – ОК 9; ПК 1.2; ПК 1.3; ПК 2.3	Л1.1 Л1.2 Л2.1 Л2.2 Л2.3 Э1 Э2 Э3 Э4	Ситуационный анализ
1.14	Классификация операций слесарной сборки /ПЗ	6	2	ОК 1 – ОК 9; ПК 1.2; ПК 1.3; ПК 2.3	Л1.1 Л1.2 Л2.1 Л2.2 Л2.3 Э1 Э2 Э3 Э4	Ситуационный анализ
1.15	Подготовка к практике. Выполнение определенных требований и обязанностей /ПЗ	6	2	ОК 1 – ОК 9; ПК 2.3	Л1.1 Л1.2 Л2.1 Л2.2 Л2.3 Э1 Э2 Э3 Э4	Ситуационный анализ
1.16	Составление и оформление отчёта по практике /ПЗ	6	2	ОК 1 – ОК 9; ПК 1.3; ПК 2.3	Л1.1 Л1.2 Л2.1 Л2.2 Л2.3 Э1 Э2 Э3 Э4	Ситуационный анализ
1.17	Правила оформления документов по практике (путевка, аттестационный лист, отзыв, листы стажировки, дневник практики) /ПЗ	6	2	ОК 1 – ОК 9; ПК 1.1; ПК 1.3; ПК 2.3	Л1.1 Л1.2 Л2.1 Л2.2 Л2.3 Э1 Э2 Э3 Э4	Ситуационный анализ
1.18	Консультации /Инд кон/	6	0	ОК 1 – ОК 9; ПК 1.1; ПК 1.2; ПК 1.3; ПК 2.3	Л1.1 Л1.2 Л2.1 Л2.2 Л2.3 Э1 Э2 Э3 Э4	
1.19	Самостоятельная работа по подготовке к практическим занятиям с использованием методических рекомендаций преподавателя и оформлению отчётов по ним /Ср/	6	13	ОК 1 – ОК 9; ПК 1.1; ПК 1.2; ПК 1.3; ПК 2.3	Л1.1 Л1.2 Л2.1 Л2.2 Л2.3 Э1 Э2 Э3 Э4	
	Раздел 2.					
2.1	Организация эксплуатации локомотивов /ПЗ	7	2	ОК 1 – ОК 9; ПК 1.1; ПК 1.3; ПК 2.3	Л1.2 Л1.3 Л1.4 Л1.5Л2.1 Л2.2 Л2.3 Э1 Э2 Э3 Э4	Ситуационный анализ
2.2	Способы обслуживания поездов локомотивами /ПЗ	7	2	ОК 1 – ОК 9; ПК 1.1; ПК 1.3; ПК 2.3	Л1.2 Л1.3 Л1.4 Л1.5Л2.1 Л2.2 Л2.3 Э1 Э2 Э3 Э4	Ситуационный анализ
2.3	Способы обслуживания локомотивов бригадами. /ПЗ	7	2	ОК 1 – ОК 9; ПК 1.1; ПК 1.3; ПК 2.3	Л1.2 Л1.3 Л1.4 Л1.5Л2.1 Л2.2 Л2.3 Э1 Э2 Э3 Э4	Ситуационный анализ

2.4	Экипировка ТПС /ПЗ	7	2	ОК 1 – ОК 9; ПК 1.1; ПК 1.2; ПК 1.3; ПК 2.3	Л1.2 Л1.3 Л1.4 Л1.5Л2.1 Л2.2 Л2.3 Э1 Э2 Э3 Э4	Ситуационный анализ
2.5	Локомотивная бригада и её обязанности. /ПЗ	7	2	ОК 1 – ОК 9; ПК 1.1; ПК 1.3; ПК 2.3	Л1.2 Л1.3 Л1.4 Л1.5Л2.1 Л2.2 Л2.3 Э1 Э2 Э3 Э4	Ситуационный анализ
2.6	Основные технико-экономические показатели работы ж.д. транспорта. /ПЗ	7	2	ОК 1 – ОК 9; ПК 1.1; ПК 1.2; ПК 1.3; ПК 2.3	Л1.2 Л1.3 Л1.4 Л1.5Л2.1 Л2.2 Л2.3 Э1 Э2 Э3 Э4	Ситуационный анализ
2.7	Требования охраны труда для локомотивных бригад. /ПЗ	7	2	ОК 1 – ОК 9; ПК 1.2; ПК 1.3; ПК 2.3	Л1.2 Л1.3 Л1.4 Л1.5Л2.1 Л2.2 Л2.3 Э1 Э2 Э3 Э4	Ситуационный анализ
2.8	Организация труда и отдыха локомотивных бригад. /ПЗ	7	2	ОК 1 – ОК 9; ПК 1.1; ПК 1.3; ПК 2.3	Л1.2 Л1.3 Л1.4 Л1.5Л2.1 Л2.2 Л2.3 Э1 Э2 Э3 Э4	Ситуационный анализ
2.9	Организация и оплата труда. /ПЗ	7	2	ОК 1 – ОК 9; ПК 1.1; ПК 1.2; ПК 1.3; ПК 2.3	Л1.2 Л1.3 Л1.4 Л1.5Л2.1 Л2.2 Л2.3 Э1 Э2 Э3 Э4	Ситуационный анализ
2.10	Составление и оформление отчёта по практике /ПЗ	7	2	ОК 1 – ОК 9; ПК 1.1; ПК 1.3; ПК 2.3	Л1.2 Л1.3 Л1.4 Л1.5Л2.1 Л2.2 Л2.3 Э1 Э2 Э3 Э4	Ситуационный анализ
2.11	Правила оформления документов по практике (путевка, аттестационный лист, отзыв, листы стажировки, дневник практики) /ПЗ	7	1	ОК 1 – ОК 9; ПК 1.1; ПК 1.2; ПК 1.3; ПК 2.3	Л1.2 Л1.3 Л1.4 Л1.5Л2.1 Л2.2 Л2.3 Э1 Э2 Э3 Э4	Ситуационный анализ
2.12	Консультации /Инд кон/	7	0	ОК 1 – ОК 9; ПК 1.1; ПК 1.2; ПК 1.3; ПК 2.3	Л1.2 Л1.3 Л1.4 Л1.5Л2.1 Л2.2 Л2.3 Э1 Э2 Э3 Э4	
2.13	Самостоятельная работа по подготовке к практическим занятиям с использованием методических рекомендаций преподавателя и оформлению отчётов по ним; по выполнению работ на компьютерном тренажённом комплексе машиниста электровоза и на процедурных тренажёрах /Ср/	7	7	ОК 1 – ОК 9; ПК 1.1; ПК 1.2; ПК 1.3; ПК 2.3	Л1.2 Л1.3 Л1.4 Л1.5Л2.1 Л2.2 Л2.3 Э1 Э2 Э3 Э4	

5. ОЦЕНОЧНЫЕ МАТЕРИАЛЫ ДЛЯ ПРОВЕДЕНИЯ ПРОМЕЖУТОЧНОЙ АТТЕСТАЦИИ

Размещены в приложении

6. УЧЕБНО-МЕТОДИЧЕСКОЕ И ИНФОРМАЦИОННОЕ ОБЕСПЕЧЕНИЕ МДК**6.1. Рекомендуемая литература****6.1.1. Перечень основной литературы, необходимой для освоения МДК**

	Авторы,	Заглавие	Издательство, год
Л1.1	Мин-во транспорта РФ	Инструкция по охране труда для слесаря по ремонту моторвагонного подвижного состава ОАО «РЖД» (ИОТ РЖД - 4100612-ЦДМВ-147-2019). Утверждена распоряжением ОАО «РЖД» от 21.03.2019г. № 520/р	Екатеринбург: УралЮрИздат, 2019,
Л1.2	Мин-во транспорта РФ	Правила технического обслуживания тормозного оборудования и управления тормозами железнодорожного подвижного состава, 2015г. (с изменениями от 15.05.2019 протокол №70)	Екатеринбург: Урал Юр Издат, 2022,
Л1.3	Мин-во транспорта РФ	Инструкция по охране труда для локомотивных бригад ОАО «РЖД» (ИОТ РЖД - 4100612-ЦТ-015-2017). Утверждена распоряжением ОАО «РЖД» от 12.12.2017г. № 2585/р	Москва: ОАО "Российские железные дороги", 2017,
Л1.4	Мин-во транспорта РФ	Правила технической эксплуатации железных дорог РФ: официальное издание. Утверждены приказом Минтранса России от 23.06.2022г. № 250	М.: Техинформ, 2022

6.1.2. Перечень дополнительной литературы, необходимой для освоения МДК

	Авторы, составители	Заглавие	Издательство, год
Л2.1	Мирошин Д.Г.	Слесарное дело: учеб. Пособие (электронный ресурс)	Москва: Издательство Юрайт, 2019. - 334 с. - (Бакалавр. Прикладной курс). - ISBN 978-5-534-10884-2. - Режим доступа: www.biblio-online.ru
Л2.2	Осинцев, И.А.	Теория работы электрооборудования электроподвижного состава: учебное пособие: в 2 ч. Ч.1	Москва: ФГБУ ДПО «УМЦ ЖДТ», 2019. - 371 с.
Л2.3	Осинцев, И.А.	Теория работы электрооборудования электроподвижного состава: учебное пособие: в 2 ч. Ч.2	Москва: ФГБУ ДПО «УМЦ ЖДТ», 2019. - 371 с.

6.3. Перечень информационных технологий, используемых при осуществлении образовательного процесса по МДК включая перечень программного обеспечения и информационных справочных систем (при необходимости)**6.3.1 Перечень программного обеспечения**

Свободно распространяемое программное обеспечение (Zoom, Free Conference Call, Moodle)

Office Pro Plus 2007 - Пакет офисных программ, лиц.45525415

6.3.2 Перечень информационных справочных систем

Э1	Научно – техническая библиотека МГУПС (НТБ МГУПС (МИИТ)).	http://library.miit.ru .
Э2	Образовательная платформа Юрайт	http://urait.ru .
Э3	Интернет сайт ОАО РЖД.	www.rzd.ru .
Э4	Интернет сайт Дальневосточной железной дороги	www.dvzd.rzd.ru .

7. ОПИСАНИЕ МАТЕРИАЛЬНО-ТЕХНИЧЕСКОЙ БАЗЫ, НЕОБХОДИМОЙ ДЛЯ ОСУЩЕСТВЛЕНИЯ ОБРАЗОВАТЕЛЬНОГО ПРОЦЕССА ПО МДК

Аудитория	Назначение	Оснащение
(ПримИЖТ) Аудитория № 705 Лаборатория технического обслуживания и ремонта подвижного состава	Учебная аудитория для проведения занятий лекционного типа, практических занятий, групповых и индивидуальных консультаций, текущего контроля и промежуточной аттестации, а также для самостоятельной работы Учебная аудитория для проведения лабораторных и практических занятий, групповых и индивидуальных консультаций, текущего контроля и промежуточной аттестации, а также для самостоятельной работы	Программное обеспечение: Microsoft Windows XP (Сведения об Open License 44290841) Microsoft Office Professional Plus 2007 (Сведения об Open License 66234276); Kaspersky Endpoint Security 8 (№ лицензии 1356-160615-113525-730-94); Foxit Reader Автосцепка –СА-3, МПС России, Москва 2000г.; Ремонт тележки грузовых вагонов, Кошкалда Р.О., Сукочев А.С., Киреев В.А, Боровой В.Е, 2001г.; Тележки пассажирских вагонов, Кошкалда Р.О., Сукочев А.С., Киреев В.А, Боровой В.Е, 2002 г.; Внутреннее оборудование пассажирских вагонов, Кошкалда Р.О., Сукочев А.С., Киреев В.А, Боровой В.Е, 2001г.; Конструкция колесных пар и букс пассажирских вагонов, Кошкалда Р.О., Сукочев А.С., Киреев В.А, Боровой В.Е, 2001г.; Конструкция и ремонт грузовых вагонов, Кошкалда Р.О., Сукочев А.С., Киреев В.А, Боровой В.Е, 2001г.; Конструкция тележек грузовых вагонов, Кошкалда Р.О., Сукочев А.С., Киреев В.А, Боровой В.Е, 2001г.; Приводы подвагонных генераторов пассажирских вагонов, Кошкалда Р.О., Сукочев А.С., Киреев В.А, Боровой В.Е, 2003г.; Ударно-тяговое оборудование пассажирских вагонов, Кошкалда Р.О., Сукочев А.С., Киреев В.А, Боровой В.Е, 2003г.; Кондиционирование воздуха в пассажирском вагоне типа 47 КК, Блохина Е.В. УМЦ ЖДТ 2003г. Доска аудиторная; компьютер Intel(R) Core(TM)2 CPU 4300 @ 1.80GHz/1GB/200GB/DVD-RW/МониторLCD 17’’ Acer V173VB; компьютер Intel(R) Core(TM)2 Duo CPU E7500 @ 2.93GHz/1GB/320Gb/DVD-RW/; мониторBelinea Сканер-Canon Lide 25; принтерHP 1020; мультимедиа проектор Toshiba TDP TW100; проекционный экран Натурные образцы: поглощающий аппарат – Ш-2-В; поглощающий аппарат – Р-2П; комплект шаблонов для измерения автосцепки; гидравлический гаситель колебаний в разрезе; детали механизма сцепления и расцепления автосцепки СА-3; клин фрикционный тележки 18-100; роликовый подшипник; букса на горячей посадке с двумя цилиндрическими подшипниками, торцовое крепление – гайкой; букса на горячей посадке с двумя цилиндрическими подшипниками, торцовое крепление – шайбой; автосцепка СА-3; авто-сцепка СА-3 с неисправностями; фрагмент обода колеса с неисправностями; деталибуксового узла. Модели: модель буксы на горячей посадке с двумя цилиндрическими подшипниками;фрагмент цельнокатаного колеса; элементы торцевого крепления буксо-вого узла; макет автосцепного устройства пассажирского вагона; макет автосцепного устройства грузового вагона; тележки электропоезда Р9 и рама тележки электровоза ВЛ80 (на учебном полигоне).
(ПримИЖТ) Аудитория № 305 для самостоятельной работы обучающихся с выходом в сеть Интернет	Учебная аудитория для проведения лабораторных и практических занятий, групповых и индивидуальных консультаций, текущего контроля и промежуточной аттестации, а также для самостоятельной работы	Доска аудиторная; компьютер - 14 шт. Intel(R) Core(TM)2 Duo CPU E4600 @ 2.40GHz/2GB/160GB/DVD-ROM/; монитор LG L 1954 TQ; компьютер 11 шт. Intel(R) Core(TM)2 Duo CPU E7200 @ 2.53GHz/2GB/250GB/DVD-RW/ ; монитор Acer V193; принтер Canon LBP 800

<p>(ПримИЖТ) Аудитория № 608 Лаборатория автоматических тормозов подвижного состава</p>	<p>Учебная аудитория для проведения лабораторных и практических занятий, групповых и индивидуальных консультаций, текущего контроля и промежуточной аттестации, а также для самостоятельной работы</p>	<p>Программное обеспечение: Microsoft Windows XP (Сведения об Open License 44290841) Microsoft Office Professional Plus 2007 (Сведения об Open License 66234276); Kaspersky Endpoint Security 8 (№ лицензии 1356-160615-113525-730-94); Foxit Reader Технические системы и безопасность часть 01. Автоматическая блокировка и системы АЛС, АОС Санкт-Петербург 2004-2012г.; Технические системы и безопасность часть 02.; Электромеханические устройства АЛСН, АОС Санкт-Петербург 2004 -2012г.; Технические системы и безопасность часть 03.; Дополнительные локомотивные устройства, АОС Санкт-Петербург 2004-2012г.; Урок по компрессору КТ-6, ЗАО «Диалог-Версия», 1998г.;Кран машиниста № 394, Марьян П.Н., Сухов Е.Б.;Auto CAD 2013 ©Auto Desk 2013г. Кривошипно-шатунный механизм, Курин М.С. Кузнецов А.П., Пигарев В.И., 2002г.;Топливная система двигателей, Курин М.С., Кузнецов А.П., Пигарев В.И, 2002г. Доска аудиторная; компьютер Intel(R) Core(TM)2 Duo CPU E7200 @ 2.53GHz/2GB/250GB/монитор LG Flatron L 1933; Мультимедиа проектор Acer PD726W; проекционный экран; МФУ Samsung SCX 3400; принтер Canon MF-4018; компьютерный тренажёрный комплекс машиниста электровоза 2ЭС5К («Ермак»); тормозное оборудование вагонов и локомотивов, планшеты с детализировками воздухораспределителей, кранов машиниста, пр. тормозной арматуры. Универсальный стенд для изучения конструкции и испытаний тормозов.</p>
---	--	---

<p>(ПримИЖТ) Аудитория №501 Кабинет конструкции подвижного состава</p>	<p>Учебная аудитория для проведения лабораторных и практических занятий, групповых и индивидуальных консультаций, текущего контроля и промежуточной аттестации, а также для самостоятельной работы</p>	<p>Программное обеспечение: Microsoft Windows XP (Сведения об Open License 44290841) Microsoft Office Professional Plus 2007 (Сведения об Open License 66234276); Kaspersky Endpoint Security 8 (№ лицензии 1356-160615-113525-730-94); Foxit Reader Доска аудиторная; Компьютер - Intel(R) Core(TM)2 Duo CPU E7200 @ 2.53GHz/1GB/250GB/DVD-RW;монитор LG Flatron L 1933 S; Сканер - Canon Lide 25; Мультимедиа проектор - Sanyo PLC-XU305A; Проекционный экран; комплект плакатов; стенды, оборудование Натурные объекты: Детали подвижного состава: - фрагмент коленчатого вала дизеля 10Д100; - рессора электровоза ВЛ80; - поводок электровоза ВЛ80; - масляный насос 9Д100; - регулятор числа оборотов; - крышка цилиндра дизеля Д50; - вставка блока дизеля 10Д100; - блок насосов высокого давления дизеля Д50; - фильтр масляный центробежный дизеля 10Д100; - колесо вентилятора охлаждения ТЭД; - полувал вертикальной передачи нижний дизеля 10Д100; - полувал вертикальной передачи верхний дизеля 10Д100; - шатун с поршнем верхний, нижний дизеля 10Д100; - цилиндровая втулка дизеля 10Д100; - вал торсионный вертикальной передачи дизеля 10Д100; - ротор турбокомпрессора ТК-34; - турбокомпрессора ТК-34 в сборе; - корпус фильтра тонкой очистки топлива; - воздухоохладитель дизеля 10Д100 в разрезе; - воздухоохладитель дизеля 10Д100; Натурные объекты: Детали подвижного состава: - фрагмент коленчатого вала дизеля 10Д100; - рессора электровоза ВЛ80; - поводок электровоза ВЛ80; - масляный насос 9Д100; - регулятор числа оборотов; - крышка цилиндра дизеля Д50; - вставка блока дизеля 10Д100; - блок насосов высокого давления дизеля Д50; - фильтр масляный центробежный дизеля 10Д100; - колесо вентилятора охлаждения ТЭД; - полувал вертикальной передачи нижний дизеля 10Д100; - полувал вертикальной передачи верхний дизеля 10Д100; - шатун с поршнем верхний, нижний дизеля 10Д100; - цилиндровая втулка дизеля 10Д100; - вал торсионный вертикальной передачи дизеля 10Д100; - ротор турбокомпрессора ТК-34; - турбокомпрессора ТК-34 в сборе; - корпус фильтра тонкой очистки топлива; - воздухоохладитель дизеля 10Д100 в разрезе; - воздухоохладитель дизеля 10Д100; - стенд «Проверка автосцепки СА-3 шаблонами».</p>
<p>(ПримИЖТ) Аудитория №601 Лаборатория «Тренажерный класс для подготовки специалистов локомотивного комплекса»</p>	<p>Учебная аудитория для проведения практических и лабораторных занятий, групповых и индивидуальных консультаций, текущего контроля и промежуточной аттестации, а также для самостоятельной работы</p>	<p>Компьютер с лицензионным программным обеспечением (системный блок, клавиатура, мышь, монитор, микрофон, наушники) Тренажёр машиниста (включает в себя 8 рабочих мест обучающихся (Тренажёров)) Рабочее место диспетчера Интерактивные панели 75" OLUMIEN Мониторы 27" PHILIPS Принтер XEROX Phaser 3020</p>

8. МЕТОДИЧЕСКИЕ УКАЗАНИЯ ДЛЯ ОБУЧАЮЩИХСЯ ПО ОСВОЕНИЮ МДК

Проведение учебного процесса может быть организовано с использованием ЭПОС университета и в цифровой среде (группы в социальных сетях, электронная почта, видеосвязь и другие платформы). Учебные занятия с применением дистанционных образовательных технологий (ДОТ) проходят в соответствии с утверждённым расписанием. Текущий контроль и промежуточная аттестация обучающихся может проводиться с применением ДОТ.

8.1 Методические рекомендации по выполнению практических работ

Приступая к изучению модуля, студенту необходимо ознакомиться с тематическим планом занятий, списком рекомендованной учебной литературы. Следует уяснить последовательность выполнения и сроки сдачи практических работ.

На занятиях необходимо кратко, схематично, последовательно фиксировать назначения основных узлов и деталей локомотивов, место их расположения на локомотиве, конструкцию, порядок сборки, разборки. Выводы, формулировки, выделять ключевые слова, термины. Обозначить вопросы, термины, материал, который вызывает трудности, пометить и попытаться найти ответ в рекомендуемой литературе. Если самостоятельно не удастся разобраться в материале, необходимо сформулировать вопрос и задать преподавателю на консультации, на практическом занятии.

При подготовке к практическим занятиям необходимо изучить рекомендованную учебную литературу. Проработать конспект лекции и соответствующие разделы рекомендованной литературы, необходимо закрепить теоретические знания с применением макетов, натуральных образцов действующих стендов. При подготовке к зачету необходимо ориентироваться на конспекты лекций, рекомендуемую литературу, обучающие программы.

Уровень и глубина усвоения модуля зависят от активной и систематической работы на занятиях, изучения рекомендованной литературы, выполнения практических занятий.

В отчет по работе и практическому занятию должны быть включены следующие пункты:

- титульный лист;
- тема, цель и порядок выполнения работы;
- краткие теоретические сведения;
- описание экспериментальной установки и методики эксперимента;
- экспериментальные результаты;
- анализ результатов работы;
- выводы.

Организация работы по самостоятельной подготовке студентов к практическим занятиям

Преподавателем, в соответствии с рабочей учебной программой, доводятся до студентов: перечень практических занятий, последовательность их выполнения, рекомендуемые учебно-методические пособия, руководства и другая информация, необходимая для подготовки к практическому выполнению предусмотренных программой работ.

При подготовке к практическим занятиям и практическим занятиям студент использует рекомендованные учебники и учебные пособия, руководства по выполнению работ, инструкции по пользованию измерительной аппаратурой, а также специальные указания по особенностям выполнения отдельных пунктов лабораторных работ.

Подготовка к практическим занятиям осуществляется студентами самостоятельно заблаговременно.

В процессе такой подготовки студент должен усвоить теоретический материал, относящийся к данной работе, изучить и ясно представить себе содержание и порядок выполнения практического занятия, знать принципы действия и правила работы с измерительными приборами, методы измерений, особенности конструкции лабораторной установки и правила охраны труда, знать ответы на приведенные в методическом руководстве контрольные вопросы, а также выполнить необходимый по заданию объем предварительных расчетов, заготовить необходимые таблицы и рисунки.

В процессе выполнения работ студент должен:

Строго соблюдать порядок проведения практической части работы, описанный в методических указаниях к ней.

Вести необходимые рабочие записи, которые по окончании работы предъявляются преподавателю.

После выполнения практических занятий студенты предъявляют преподавателю результаты выполнения задания. По выполнению практического занятия оформляется отчет.

Оформление отчета работ и практических занятий.

Отчет по выполненной работе оформляется самостоятельно и индивидуально во внеаудиторное учебное время. К отчету предъявляются требования, максимально приближенные к требованиям оформления научной статьи.

Отчет по практической работе оформляется на писчей бумаге стандартного формата А4 на одной стороне листа, которые сшиваются или вкладываются в папку. Допускается оформление отчета по лабораторной работе и практическому занятию как от руки, так и в электронном виде средствами Microsoft Office.

В отчете по каждому пункту должны быть даны: анализ, сравнения полученных результатов с теоретическими положениями, конкретные выводы.

Чтобы выполнение опытов не сводилось только к техническим приемам работы, а могло быть представлено как самостоятельное исследование студента, помимо постановки задачи эксперимента, ее теоретического обоснования и экспериментальной проверки, необходимо грамотное построение письменного сообщения на задание эксперимента. Дополнительные вопросы в конце каждого опыта призваны помочь студентам освоить методологию анализа результатов работы при оформлении отчета. Ответы на них обязательны. Оформление отчета — важный этап в формировании у студентов научного типа мышления.

Отчёт о проделанной практической работе должен быть представлен к сдаче на следующем занятии и является необходимым, но не единственным условием защиты темы данной практической работы.

Защита практических занятий производится по каждой работе в отдельности в виде индивидуального собеседования с каждым студентом по теоретической и практической частям выполненной работы, а также по данным и результатам оформленного отчета. Ответы на поставленные вопросы студент дает в устной или письменной форме.

8.2 Методические рекомендации по выполнению работ на компьютерном тренажёрном комплексе машиниста электровоза и на процедурных тренажёрах

Выполнение упражнений на компьютерном тренажёрном комплексе реализует компетентностный подход использования в образовательном процессе активных и интерактивных форм проведения занятий в сочетании с внеаудиторной работой для формирования и развития общих и профессиональных компетенций обучающихся, что позволяет выполнить требования к условиям реализации основной профессиональной образовательной программы Федерального Государственного Образовательного Стандарта СПО по специальности.

Причём навыки, приобретённые во время работы на тренажёрном комплексе, охватывают знания и умения не одной дисциплины, а нескольких тем и междисциплинарных курсов профессиональных модулей.

Тренажёрные комплексы по профессии помощник машиниста электровоза состоят из класса процедурных тренажёров (возможность изучения различных серий локомотивов на одном устройстве) и компьютерного тренажёрного комплекса машиниста грузового электровоза 2ЭС5К «Ермак».

Компьютерный тренажёрный комплекс машиниста электровоза предназначен для обучения машинистов и их помощников рациональным способам вождения электровозов 2ЭС5К с составом, действиям в нештатных и аварийных ситуациях в обстановке, максимально приближенной к условиям конкретного участка пути.

Назначение устройств тренажёрного комплекса

Пульт машиниста функционально поделён на панели и блоки, на которых размещены имитаторы приборов контроля и органы управления электровозом (рисунок 3).

На панели 1 (рисунок 4) размещены:

1 ряд – лампы суммирующей сигнализации «С1», «С2», «С3», «С4»; тумблер переключения микроконтроллера МСУД (Микропроцессорная система управления движением) 1 секции «МПК1» - «МПК2» «С1» и тумблер переключения микроконтроллера МСУД 2 секции «МПК1» - «МПК2» «С2»; кнопка ручного включения компрессора «КОМПРЕССОР».

2 ряд – тумблеры включения (отключения) суммирующей сигнализации секций «С1», «С2», «С3», «С4»; тумблер переключения микроконтроллера МСУД 3 секции «МПК1» - «МПК2» «С3» и тумблер переключения микроконтроллера МСУД 4 секции «МПК1» - «МПК2» «С4».

3 ряд – блок индикации САУТ.

На панели 2 (рисунок 5) размещены:

- амперметр «ЯКОРЬ 1»;
- амперметр «ВОЗБУЖДЕНИЕ»;
- вольтметр «СЕТЬ».

Панель 3 (рисунок 6) представляет собой имитатор блока индикации устройства КЛУБ-У БИЛ-УТ. Он выполнен с использованием монитора с резистивной сенсорной панелью. Нижняя часть экрана этого монитора используется для отображения неисправностей с вариантами ответа. Сенсорный монитор позволяет отвечать на вопросы теста нажимая на экран.

Панель 4 (рисунок 7) представляет собой имитатор блока индикации системы МСУД. Он выполнен с использованием монитора и лицевой кнопочной панели. В работу моделирующего устройства подключены только некоторые функции и, соответственно, только часть кнопок лицевой панели имитатора блока индикации МСУД, позволяя пользователю осуществлять эксплуатационные функции смены кадров и вызов окна дополнительных функций.

На панели 5 (рисунок 8) размещены:

- манометр двухстрелочный «Уравнильный резервуар, тормозная магистраль»;
- манометр двухстрелочный «Главные резервуары, тормозные цилиндры»;
- контрольная лампа падения давления в тормозной магистрали «ТМ»;
- рукоятка бдительности «РБС».

Панель 6 (рисунок 9) представляет собой имитатор расшифровочного табло блока сигнализации. Внешне табло выполнено в соответствии с последними номерами электровозов.

Панель 7 (рисунок 10) расположена на штатном месте радиостанции и представляет собой часть панели помощника машиниста, на которой размещены наиболее важные элементы управления электровозом, не представленные на рабочем месте машиниста.

На панели 8 (рисунок 11) размещены тумблеры управления: отключения ЭПК, освещения документов, переключение на ручное (автоматическое) управление, включение пускового двигателя, сигнализации, освещения приборов, а также кнопка отпуска тормоза локомотива.

На панели 9 (рисунок 12) собраны органы управления контроллером машиниста:

- реверсивная рукоятка;
- главная рукоятка;
- ручка задатчика скорости.

Главная рукоятка имеет следующие фиксированные позиции: 0 – нулевая; П (тяга); П (рекуперация) и зоны регулирования: «ТЯГА» и «РЕКУПЕРАЦИЯ».

Реверсивная рукоятка съёмная служит для подачи команд на изменение направления движения электровоза (Вперёд или назад).

Задатчик скорости не имеет фиксированных положений.

Панель 10 (рисунок 13) содержит основные выключатели:

1 ряд – «ЦЕПИ УПРАВЛЕНИЯ», «ТОКОПРИЁМНИК ЗАДНИЙ», «ТОКОПРИЁМНИК ПЕРЕДНИЙ», «ВОЗВРАТ ЗАЩИТЫ», «ГЛАВНЫЙ ВЫКЛЮЧАТЕЛЬ». Выключатели первого ряда замыкаются с помощью ключа. Работа выключателей возможна только в положении ключа параллельно движению электровоза.

2 – ряд – «ПРОЖЕКТОР ТУСКЛО», «ПРОЖЕКТОР ЯРКО», «ВОЗВРАТ РЕЛЕ», «МСУД», «КОМПРЕССОР», «ВЕНТИЛЯТОР 1», «ВЕНТИЛЯТОР 2», «РЕЗЕРВ».

Панель 11 (рисунок 14) – полка для ног с педалью подачи песка.

На панели 12 (рисунок 15) установлены кнопки: «ТИФОН», «СВИСТОК», «ПЕСОК».

На блок 13 (рисунок 16) смонтированы Кран вспомогательного тормоза усл. №215, Кран машиниста усл. №395, редуктор-регулятор давления в ТМ, а также имитаторы включения АКБ и ключа ЭПК.

Класс процедурных тренажеров предназначен для формирования базовых умений и навыков:

- изучение систем локомотива: тяговой, тормозной, механической;
- обучение управлению локомотивом и поездом;
- изучение работы систем безопасности и микропроцессорных систем управления локомотивом;
- отработка действий в различных поездных ситуациях, в том числе аварийных и нестандартных, с возможностью их рассмотрения в учебной аудитории.

Система обучения построена на тренировках. Каждая тренировка посвящена отработке определенного навыка или умения и может включать 4 этапа: информационный, демонстрационный, тестовый и контрольный.

Информационный этап включает в себя фильм, в котором объясняется выполнение задания.

Демонстрационный этап позволяет обучаемому самостоятельно выполнить необходимые операции с подсказками и объяснениями.

В тестовом этапе обучаемый отвечает на теоретические вопросы, выбирая один или несколько ответов из числа предлагаемых.

В контрольном - самостоятельно выполняет практические действия без подсказок. По результатам выполнения тестового и контрольного этапа выдается отчет с указанием числа заданных вопросов, числа верных ответов, времени, затраченного на вопросы и практическую работу.

По результатам обучаемый может многократно повторять тренировку до получения правильного устойчивого навыка. Система обучения включает в себя тренировки для отработки навыков как в типовых (рабочих) режимах, так и при аварийных и нестандартных ситуациях.

При выполнении тренировки с движением по маршруту на экране телевизора перед обучаемым формируется изображение, отображающее поездную ситуацию, а на двух мониторах столешницы и четырех мониторах верхней рамы каркаса отображаются органы управления пульта машиниста, соответствующие выбранной серии подвижного состава.

Тренажерный комплекс включает в себя 8 рабочих мест обучающихся (Тренажеров). Каждый Тренажер содержит пульт машиниста, реализованный за счет применения сенсорных панелей и позволяющий настроить выбранную серию подвижного состава, аудио/видео систему и физические органы управления (кран машиниста, кран управления, рукоятка РБ, замок и ключ ЭПК).

Контент, выводимый на сенсорные мониторы, включает в себя центральный пульт машиниста, контроллер машиниста, светофор локомотивной сигнализации, органы управления и индикации устройств безопасности, органы управление, расположенные вне пульта и вне кабины машиниста и т.д. в зависимости от выбранной серии подвижного состава.

Органы управления подвижным составом в Тренажерах реализованы за счет применения сенсорных панелей, кроме того, применены и функционируют физические органы управления:

- кран машиниста;
- кран управления;
- кнопка РБ;
- ключ ЭПК.

В Тренажерах за счет показа на мониторах функционируют и отображаются следующие контрольно-измерительные приборы и индикаторы (в зависимости от серии подвижного состава):

- сигнальные лампы пульта машиниста, сигнального табло;
- мониторы индикации стрелочных контрольно-измерительных приборов пульта машиниста;
- монитор для отображения блока индикации КЖД-3 В;
- блоки управления и индикации САУТ-ЦМ в зависимости от варианта комплектации.

На экране перед обучаемым с помощью ТВ панели 43" отображается визуальная поездная ситуация в реальном времени или пошаговом режиме.

Акустическая система Тренажеров создает звуковые эффекты, приближенные к условиям реальной поездки. Воспроизведение звуков осуществляется через наушники.

Приморский институт железнодорожного транспорта - филиал федерального государственного бюджетного образовательного учреждения высшего образования «Дальневосточный государственный университет путей сообщения» в г. Уссурийске

ОЦЕНОЧНЫЕ МАТЕРИАЛЫ

по МДК.04.01 Выполнение работ по одной или нескольким профессиям рабочих,
должностям служащих
полное наименование модуля

для специальности 23.02.06 Техническая эксплуатация подвижного состава железных
дорог (электроподвижной состав)
код и наименование специальности

Составитель: Масловский Е.А.

Формируемые компетенции: ОК1 – ОК9; ПК 1.1; ПК 1.2; ПК 1.3; ПК 2.3

1. Описание показателей, критериев и шкал оценивания компетенций.

1.1. Показатели и критерии оценивания компетенций

Объект оценки	Уровни сформированности компетенций	Критерий оценивания результатов обучения
Обучающийся	Низкий уровень Пороговый уровень Повышенный уровень Высокий	Уровень результатов обучения не ниже порогового

1.3. Шкалы оценивания компетенций при сдаче дифференцированного зачета, других форм контроля

Достигнутый уровень результата обучения	Характеристика уровня сформированности компетенций	Шкала оценивания дифференцированного зачета, других форм контроля
Низкий уровень	Обучающийся: -обнаружил пробелы в знаниях основного учебно-программного материала; -допустил принципиальные ошибки в выполнении заданий, предусмотренных программой; -не может продолжить обучение или приступить к профессиональной деятельности по окончании программы без дополнительных занятий по соответствующей дисциплине.	Неудовлетворительно
Пороговый уровень	Обучающийся: -обнаружил знание основного учебно-программного материала в объеме, необходимом для дальнейшей учебной и предстоящей профессиональной деятельности; -справляется с выполнением заданий, предусмотренных программой; -знаком с основной литературой, рекомендованной рабочей программой дисциплины; -допустил неточности в ответе на вопросы и при выполнении заданий по учебно-программному материалу, но обладает необходимыми знаниями для их устранения под руководством преподавателя.	Удовлетворительно
Повышенный уровень	Обучающийся: - обнаружил полное знание учебно-программного материала; -успешно выполнил задания, предусмотренные программой; -усвоил основную литературу, рекомендованную рабочей программой дисциплины; -показал систематический характер знаний учебно-программного материала; -способен к самостоятельному пополнению знаний по учебно-программному материалу и обновлению в ходе дальнейшей учебной работы и профессиональной деятельности	Хорошо
Высокий уровень	Обучающийся: -обнаружил всесторонние, систематические и глубокие знания учебно-программного материала; -умеет свободно выполнять задания, предусмотренные программой; -ознакомился с дополнительной литературой; -усвоил взаимосвязь основных понятий дисциплин и их значение для приобретения профессии; -проявил творческие способности в понимании учебно-программного материала.	Отлично

Описание шкал оценивания

1.4. Компетенции обучающегося оцениваются следующим образом:

Планируемый уровень результатов освоения	Содержание шкалы оценивания достигнутого уровня результата обучения			
	Неудовлетворительно Не зачтено	Удовлетворительно Зачтено	Хорошо Зачтено	Отлично Зачтено
Знать	Неспособность обучающегося самостоятельно продемонстрировать наличие знаний при решении заданий, которые были представлены преподавателем вместе с образцом их решения.	Обучающийся способен самостоятельно продемонстрировать наличие знаний при решении заданий, которые были представлены преподавателем вместе с образцом их решения.	Обучающийся демонстрирует способность к самостоятельному применению знаний при решении заданий, аналогичных тем, которые представлял преподаватель, и при его консультативной поддержке в части современных проблем.	Обучающийся демонстрирует способность к самостоятельному применению знаний в выборе способа решения неизвестных или нестандартных заданий и при консультативной поддержке в части междисциплинарных связей.
Уметь	Отсутствие у обучающегося самостоятельности в применении умений по использованию методов освоения учебной дисциплины.	Обучающийся демонстрирует самостоятельность в применении умений решения учебных заданий в полном соответствии с образцом, данным преподавателем.	Обучающийся продемонстрирует самостоятельное применение умений решения заданий, аналогичных тем, которые представлял преподаватель, и при его консультативной поддержке в части современных проблем.	Обучающийся демонстрирует самостоятельное применение умений решения неизвестных или нестандартных заданий и при консультативной поддержке преподавателя в части междисциплинарных связей.
Иметь практический опыт	Неспособность самостоятельно проявить навык решения поставленной задачи по стандартному образцу повторно.	Обучающийся демонстрирует самостоятельность в применении навыка по заданиям, решение которых было показано преподавателем	Обучающийся демонстрирует самостоятельное применение навыка решения заданий, аналогичных тем, которые представлял преподаватель, и при его консультативной поддержке в части современных проблем.	Обучающийся демонстрирует самостоятельное применение навыка решения неизвестных или нестандартных заданий и при консультативной поддержке преподавателя в части междисциплинарных связей

2. Перечень контрольных вопросов и заданий по темам практических занятий для других форм контроля (ОК 1–ОК 9; ПК 1.1; ПК 1.2; ПК 1.3; ПК 2.3; З 1 – З 5, У 1 – У 6)

Практические работы

1. Цели, задачи МДК. Формируемые компетенции
Перечислите цели и задачи МДК. (ОК 1 – ОК 9, ПК 1.1, ПК 1.2, ПК 1.3, ПК 2.3, З 1 – З 5, У 1 – У 6)
Перечислите знания, умения и практический опыт, которые необходимо освоить при изучении МДК (ОК 1 – ОК 9, ПК 1.1, ПК 1.2, ПК 1.3, ПК 2.3, З 1 – З 5, У 1 – У 6)
Перечислите общие и профессиональные компетенции, которые необходимо освоить при изучении МДК (ОК 1 – ОК 9, ПК 1.1, ПК 1.2, ПК 1.3, ПК 2.3, З 1 – З 5, У 1 – У 6)
2. Структура локомотивного хозяйства
Назовите структуру управления ОАО РЖД (ОК 1 – ОК 9, ПК 1.1, ПК 1.2, ПК 1.3, З-3, З-5, У-6)
Отличия структуры управления ОАО РЖД от структуры управления МПС (ОК 1 – ОК 9, ПК 1.1, ПК 1.2, ПК 1.3, З-3, З-5, У-6)
Назовите структуру управления ООО ТМХ-Сервис (ОК 1 – ОК 9, ПК 1.1, ПК 1.2, ПК 1.3, З-3, З-5, У-6)
3. Профессия слесарь по ремонту ПС – должностные обязанности и квалификационные требования (ОК 1 – ОК 9, ПК 1.2, ПК 1.3, З-1, З-3, З-4, З-5, У-1, У-2, У-3, У-4, У-6)
4. Назначение и производственная структура локомотивных депо
Классификация локомотивных депо (ОК 1 – ОК 9, ПК 1.1, ПК 1.2, ПК 1.3, З-2, З-3, З-4, З-5, У 1 – У 4)
Устройство тяговой территории локомотивного депо (ОК 1 – ОК 9, ПК 1.1, ПК 1.2, ПК 1.3, З-2, З-3, З-4, З-5, У 1 – У 4)
Типы деповских зданий (ОК 1 – ОК 9, ПК 1.1, ПК 1.2, ПК 1.3, З-2, З-3, З-4, З-5, У 1 – У 4)
Принципы расположения производственных и вспомогательных помещений депо (ОК 1 – ОК 9, ПК 1.1, ПК 1.2, ПК 1.3, З-2, З-3, З-4, З-5, У 1 – У 4)
Назначение и расположение служебно-технических и бытовых помещений депо (ОК 1 – ОК 9, ПК 1.1, ПК 1.2, ПК 1.3, З-2, З-3, З-4, З-5, У 1 – У 4)
Назначение и расположение складских помещений депо (ОК 1 – ОК 9, ПК 1.1, ПК 1.2, ПК 1.3, З-2, З-3, З-4, З-5, У 1 – У 4)
5. Организация ремонтных бригад, их состав, численность (ОК 1 – ОК 9, ПК 1.2, ПК 1.3, З-1, З-3, З-4, З-5, У-1, У-2, У-3, У-4, У-6)
6. Организация рабочего места слесаря по ремонту ПС, инструмент и оборудование
Что называется рабочим местом, чем должно оснащаться рабочее место слесаря по РПС? (ОК 1 – ОК 9, ПК 1.2, ПК 1.3, З-1, З-3, З-4, З-5, У-1, У-2, У-3, У-4, У-6)
Перечислите виды и назначение ручного инструмента (ОК 1 – ОК 9, ПК 1.2, ПК 1.3, З-1, З-3, З-4, З-5, У-1, У-2, У-3, У-4, У-6)
Перечислите виды и назначение механизированного инструмента и оборудования (ОК 1 – ОК 9, ПК 1.2, ПК 1.3, З-1, З-3, З-4, З-5, У-1, У-2, У-3, У-4, У-6)
Перечислите виды и назначение вспомогательного инструмента и приспособлений (ОК 1 – ОК 9, ПК 1.2, ПК 1.3, З-1, З-3, З-4, З-5, У-1, У-2, У-3, У-4, У-6)
Перечислите виды и назначение измерительного инструмента (ОК 1 – ОК 9, ПК 1.2, ПК 1.3, З-1, З-3, З-4, З-5, У-1, У-2, У-3, У-4, У-6)
Из чего состоит система допусков и посадок? (ОК 1 – ОК 9, ПК 1.2, ПК 1.3, З-1, З-3, З-4, З-5, У-1, У-2, У-3, У-4, У-6)
7. Организация ТО и ТР электровозов
Перечислите виды операций при ТО и ТР электровозов (ОК 1 – ОК 9, ПК 1.2, ПК 1.3, З-1, З-3, З-4, З-5, У-1, У-2, У-3, У-4, У-6)
Перечислите основные требования к техническому состоянию электровозов ОК 1 – ОК 9, ПК 1.2, ПК 1.3, З-1, З-3, З-4, З-5, У-1, У-2, У-3, У-4, У-6)
Перечислите виды и сроки проведения ТО и ТР электровозов ОК 1 – ОК 9, ПК 1.2, ПК 1.3, З-1, З-3, З-4, З-5, У-1, У-2, У-3, У-4, У-6)
Приведите основной перечень работ, выполняемых при ТО электровозов ОК 1 – ОК 9, ПК 1.2, ПК 1.3, З-1, З-3, З-4, З-5, У-1, У-2, У-3, У-4, У-6)
Приведите основной перечень работ, выполняемых при ТР электровозов ОК 1 – ОК 9, ПК 1.2, ПК 1.3, З-1, З-3, З-4, З-5, У-1, У-2, У-3, У-4, У-6)
8. Безопасность жизнедеятельности и экология при проведении ремонта электровозов
Перечислите общие требования охраны труда при ремонте электровозов (ОК 1 – ОК 9, ПК 1.1, ПК 1.2, ПК 1.3, З-1, З-3, З-4, З-5, У-1, У-2, У-3, У-4, У-6)
Перечислите требования охраны перед началом работы (ОК 1 – ОК 9, ПК 1.1, ПК 1.2, ПК 1.3, З-1, З-3, З-4, З-5, У-1, У-2, У-3, У-4, У-6)
Перечислите требования охраны во время работы (ОК 1 – ОК 9, ПК 1.1, ПК 1.2, ПК 1.3, З-1, З-3, З-4, З-5, У-1, У-2, У-3, У-4, У-6)
Перечислите требования охраны после работы (ОК 1 – ОК 9, ПК 1.1, ПК 1.2, ПК 1.3, З-1, З-3, З-4, З-5, У-1, У-2, У-3, У-4, У-6)
Приведите действия слесаря по оказанию первой доврачебной помощи пострадавшему (ОК 1 – ОК 9, ПК 1.1, ПК 1.2, ПК 1.3, З-1, З-3, З-4, З-5, У-1, У-2, У-3, У-4, У-6)

9. Организация эксплуатации локомотивов

Организация эксплуатационной работы (ОК 1 – ОК 9, ПК 1.1, ПК 1.3, 3-1, 3-3, 3-5, У-4, У-5, У-6)

Классификация приписного парка по принадлежности (ОК 1 – ОК 9, ПК 1.1, ПК 1.3, 3-1, 3-3, 3-5, У-4, У-5, У-6)

Классификация приписного парка по характеру использования (ОК 1 – ОК 9, ПК 1.1, ПК 1.3, 3-1, 3-3, 3-5, У-4, У-5, У-6)

Комплектование Запаса РЖД (ОК 1 – ОК 9, ПК 1.1, ПК 1.3, 3-1, 3-3, 3-5, У-4, У-5, У-6)

Комплектование Резерва РЖД (ОК 1 – ОК 9, ПК 1.1, ПК 1.3, 3-1, 3-3, 3-5, У-4, У-5, У-6)

10. Способы организации работы локомотивов

Дать определение тяговому плечу (ОК 1 – ОК 9, ПК 1.1, ПК 1.3, 3-1, 3-3, 3-5, У-4, У-5, У-6)

Дать определение участку обращения (ОК 1 – ОК 9, ПК 1.1, ПК 1.3, 3-1, 3-3, 3-5, У-4, У-5, У-6)

Дать определение зоне обслуживания (ОК 1 – ОК 9, ПК 1.1, ПК 1.3, 3-1, 3-3, 3-5, У-4, У-5, У-6)

Перечислить способы обслуживания поездов локомотивами. Пояснить на каких участках их целесообразнее применять (ОК 1 – ОК 9, ПК 1.1, ПК 1.3, 3-1, 3-3, 3-5, У-4, У-5, У-6)

11. Способы организации работы локомотивных бригад

1. Перечислить способы обслуживания локомотивами локомотивными бригадами. (ОК 1 – ОК 9, ПК 1.1, ПК 1.3, 3-1, 3-3, 3-5, У-4, У-5, У-6)

2. Пояснить какой способ когда целесообразнее применять (ОК 1 – ОК 9, ПК 1.1, ПК 1.3, 3-1, 3-3, 3-5, У-4, У-5, У-6)

3. Какие требования должны выполняться при любом способе обслуживания (ОК 1 – ОК 9, ПК 1.1, ПК 1.3, 3-1, 3-3, 3-5, У-4, У-5, У-6)

12. Экипировка тягового подвижного состава

Дать определение экипировки (ОК 1 – ОК 9, ПК 1.1, ПК 1.3, 3-1, 3-3, 3-5, У-4, У-5, У-6)

Места, где проводится экипировка (ОК 1 – ОК 9, ПК 1.1, ПК 1.3, 3-1, 3-3, 3-5, У-4, У-5, У-6)

Состав экипировочных бригад (ОК 1 – ОК 9, ПК 1.1, ПК 1.3, 3-1, 3-3, 3-5, У-4, У-5, У-6)

Отличия экипировки электровозов и тепловозов (ОК 1 – ОК 9, ПК 1.1, ПК 1.3, 3-1, 3-3, 3-5, У-4, У-5, У-6)

13. Локомотивная бригада и её обязанности

Специфические особенности работы локомотивных бригад (ОК 1 – ОК 9, ПК 1.1, ПК 1.3, 3-1, 3-3, 3-5, У-4, У-5, У-6)

Принципы формирования и комплектования локомотивных бригад (ОК 1 – ОК 9, ПК 1.1, ПК 1.3, 3-1, 3-3, 3-5, У-4, У-5, У-6)

Обязанности локомотивной бригады (ОК 1 – ОК 9, ПК 1.1, ПК 1.3, 3-1, 3-3, 3-5, У-4, У-5, У-6)

14. Нормативные документы по эксплуатации тормозов; по локомотивным устройствам безопасности; по ТЭЖД

Требования каких нормативных документов должна выполнять локомотивная бригада (ОК 1 – ОК 9, ПК 1.1, ПК 1.3, 3-1, 3-3, 3-5, У-4, У-5, У-6)

15. Составление отчёта по практике (ОК 1 – ОК 9, ПК 1.1, ПК 1.2, ПК 1.3, 3-1 – 3-5, У-1 – У-6)

16. Правила оформления документов (путёвка, дневник, листы стажировки, характеристики) (ОК 1 – ОК 9, ПК 1.1, ПК 1.2, ПК 1.3, 3-1 – 3-5, У-1 – У-6)

17. Оформление документов (путёвка, дневник, листы стажировки, характеристики) (ОК 1 – ОК 9, ПК 1.1, ПК 1.2, ПК 1.3, 3-1 – 3-5, У-1 – У-6)

18. Показатели использования локомотивов

Количественные показатели (ОК 1 – ОК 9, ПК 1.1, ПК 1.3, 3-1, 3-3, 3-5, У-4, У-5, У-6)

Качественные показатели (ОК 1 – ОК 9, ПК 1.1, ПК 1.3, 3-1, 3-3, 3-5, У-4, У-5, У-6)

Показатель, который относится как к количественным, так и к качественным показателям (ОК 1 – ОК 9, ПК 1.1, ПК 1.3, 3-1, 3-3, 3-5, У-4, У-5, У-6)

19. Требования охраны труда для локомотивных бригад

Требования охраны труда перед началом работы (ОК 1 – ОК 9, ПК 1.1, ПК 1.3, 3-1, 3-3, 3-5, У-4, У-5, У-6)

Требования охраны труда во время работы (ОК 1 – ОК 9, ПК 1.1, ПК 1.3, 3-1, 3-3, 3-5, У-4, У-5, У-6)

Требования охраны труда в аварийных ситуациях (ОК 1 – ОК 9, ПК 1.1, ПК 1.3, 3-1, 3-3, 3-5, У-4, У-5, У-6)

Требования охраны труда по окончании работы (ОК 1 – ОК 9, ПК 1.1, ПК 1.3, 3-1, 3-3, 3-5, У-4, У-5, У-6)

20. Организация труда и отдыха локомотивных бригад

Дать определение рабочему времени (ОК 1 – ОК 9, ПК 1.1, ПК 1.3, 3-1, 3-3, 3-5, У-4, У-5, У-6)

Дать определение времени отдыха (ОК 1 – ОК 9, ПК 1.1, ПК 1.3, 3-1, 3-3, 3-5, У-4, У-5, У-6)

Часы, которые относятся к категории сверхурочных (ОК 1 – ОК 9, ПК 1.1, ПК 1.3, 3-1, 3-3, 3-5, У-4, У-5, У-6)

21. Организация и оплата труда

Тарифная система оплаты труда (ОК 1 – ОК 9, ПК 1.1, ПК 1.2, ПК 1.3, 3-1 – 3-5, У-1 – У-6)

Формы и системы оплаты труда (ОК 1 – ОК 9, ПК 1.1, ПК 1.2, ПК 1.3, 3-1 – 3-5, У-1 – У-6)

Виды доплат (ОК 1 – ОК 9, ПК 1.1, ПК 1.2, ПК 1.3, 3-1 – 3-5, У-1 – У-6)

Стимулирование труда (ОК 1 – ОК 9, ПК 1.1, ПК 1.2, ПК 1.3, 3-1 – 3-5, У-1 – У-6)

22. Приёмка, сдача локомотива локомотивными бригадами. Выход локомотива из депо и следование к составу
 Действия локомотивной бригады при приемке локомотива (ОК 1 – ОК 9, ПК 1.1, ПК 1.3, 3-1, 3-3, 3-5, У-4, У-5, У-6)
 Действия локомотивной бригады при сдаче локомотива (ОК 1 – ОК 9, ПК 1.1, ПК 1.3, 3-1, 3-3, 3-5, У-4, У-5, У-6)
 Действия локомотивной бригады при следовании к составу (ОК 1 – ОК 9, ПК 1.1, ПК 1.3, 3-1, 3-3, 3-5, У-4, У-5, У-6)
23. Неисправности, с которыми нельзя выдавать поезд
 Перечислить неисправности, с которыми нельзя выдавать поезд (ОК 1 – ОК 9, ПК 1.1, ПК 1.3, 3-1, 3-3, 3-5, У-4, У-5, У-6)
 Действия локомотивной бригады при обнаружении неисправности ОК 1 – ОК 9, ПК 1.1, ПК 1.3, 3-1, 3-3, 3-5, У-4, У-5, У-6)
24. Защита отчёта по производственной (по профилю специальности) практике
 Работы, выполняемые студентом во время практики (ОК 1 – ОК 9, ПК 1.1, ПК 1.2, ПК 1.3, ПК 2.3, 3 1 – 3 5, У 1 – У 6)
 Технология ремонта узла проекта (ОК 1 – ОК 9, ПК 1.1, ПК 1.2, ПК 1.3, ПК 2.3, 3 1 – 3 5, У 1 – У 6)
 Требования охраны труда при ремонте узла проекта (ОК 1 – ОК 9, ПК 1.1, ПК 1.2, ПК 1.3, ПК 2.3, 3 1 – 3 5, У 1 – У 6)
25. Оформление отчётной презентации по итогам слесарного этапа практики
 Работы, выполняемые студентом во время практики (ОК 1 – ОК 9, ПК 1.2, ПК 1.3, ПК 2.3, 3-1, 3-3, 3-4, 3-5, У-1, У-2, У-3, У-4, У-6)
 Технология ремонта узла проекта (ОК 1 – ОК 9, ПК 1.2, ПК 1.3, ПК 2.3, 3-1, 3-3, 3-4, 3-5, У-1, У-2, У-3, У-4, У-6)
 Требования охраны труда при ремонте узла проекта (ОК 1 – ОК 9, ПК 1.2, ПК 1.3, ПК 2.3, 3-1, 3-3, 3-4, 3-5, У-1, У-2, У-3, У-4, У-6)
26. Оформление отчётной презентации по итогам эксплуатационного этапа практики
 Работы, выполняемые студентом во время практики (ОК 1 – ОК 9, ПК 1.1, ПК 1.3, ПК 2.3, 3-1, 3-3, 3-5, У-4, У-5, У-6)
 Технология ремонта узла проекта (ОК 1 – ОК 9, ПК 1.1, ПК 1.3, ПК 2.3, 3-1, 3-3, 3-5, У-4, У-5, У-6)
 Требования охраны труда при ремонте узла проекта (ОК 1 – ОК 9, ПК 1.1, ПК 1.3, ПК 2.3, 3-1, 3-3, 3-5, У-4, У-5, У-6)
27. Оформление отчётного видеоролика по итогам слесарного этапа практики
 Работы, выполняемые студентом во время практики (ОК 1 – ОК 9, ПК 1.2, ПК 1.3, ПК 2.3, 3-1, 3-3, 3-4, 3-5, У-1, У-2, У-3, У-4, У-6)
 Технология ремонта узла проекта (ОК 1 – ОК 9, ПК 1.2, ПК 1.3, ПК 2.3, 3-1, 3-3, 3-4, 3-5, У-1, У-2, У-3, У-4, У-6)
 Требования охраны труда при ремонте узла проекта (ОК 1 – ОК 9, ПК 1.2, ПК 1.3, ПК 2.3, 3-1, 3-3, 3-4, 3-5, У-1, У-2, У-3, У-4, У-6)
28. Оформление отчётного видеоролика по итогам эксплуатационного этапа практики
 Работы, выполняемые студентом во время практики (ОК 1 – ОК 9, ПК 1.1, ПК 1.3, ПК 2.3, 3-1, 3-3, 3-5, У-4, У-5, У-6)
 Технология ремонта узла проекта (ОК 1 – ОК 9, ПК 1.1, ПК 1.3, ПК 2.3, 3-1, 3-3, 3-5, У-4, У-5, У-6)
 Требования охраны труда при ремонте узла проекта (ОК 1 – ОК 9, ПК 1.1, ПК 1.3, ПК 2.3, 3-1, 3-3, 3-5, У-4, У-5, У-6)

Требования к содержанию отчёта: На листах формата А4. Отчёт должен содержать следующие пункты: титульный лист, тема, цель, ход работы, результаты проведённой работы, ответы на контрольные вопросы (по заданию преподавателя).

3. Тестовые задания для дифференцированного зачёта. Оценка по результатам тестирования.

3.1. Примерные задания теста (ОК1 – ОК9; ПК 1.1; ПК 1.2; ПК 1.3; ПК 2.3)

6 семестр

Дисциплина (модуль) МДК.04.01 «Выполнение работ по одной или нескольким профессиям рабочих, должностям служащих» профессионального модуля ПМ.04.

Назначение теста:

Данный тест составлен для дифференцированного зачёта по МДК.04.01 «Выполнение работ по одной или нескольким профессиям рабочих, должностям служащих» профессионального модуля ПМ.04.

Аудитория тестирования:

Тесты составлены для проведения промежуточной аттестации в 6 семестре специальности 23.02.06 Техническая эксплуатация подвижного состава железных дорог (электроподвижной состав)

Проверяемые результаты обучения: У 1 - 6; 3 1 – 5; ОК 1 – 9; ПК 1.1 – 1.3; ПК 2.3.

Список тем (разделов) входящих в тест:

Тесты содержат в себе тестовые материалы для проверки знаний по следующим темам: «Допуски и технические измерения», «Устройство и ремонт железнодорожного подвижного состава», "ПТЭ, ИСИ, ИДП", «Охрана труда», «Слесарное дело».

Количество вопросов:

Тест содержит 60 вопросов.

ТЕСТОВЫЕ ЗАДАНИЯ

Тема 1. Допуски и технические измерения У 1 – У 4; У 6; З 1 – З 5; ОК 1 – 9; ПК 1.2 – 1.3; ПК 2.3.

Линейный размер — это

Произвольное значение линейной величины
Числовое значение линейной величины в выбранных единицах измерения
Габаритные размеры детали в выбранных единицах измерения

Отклонения от номинального размера называются

недостатком
дефектом
погрешностью

Предельный размер — это

размер детали с учетом отклонений от номинального размера
размер детали с учетом отклонений от действительного размера
максимальное значение размера

Предельные отклонения бывают

наибольшее и наименьшее
верхнее и нижнее
наружное и внутреннее

Чем допуск меньше, тем деталь изготовить

проще
сложнее
удобней

Горизонтальную линию, соответствующую номинальному размеру, от которой откладывают отклонения называют

начальной линией
нулевой линией
номинальной линией

Условие годности действительного размера — это

Если действительный размер не больше наибольшего предельного размера и не меньше наименьшего предельного размера, и не равен им

Если действительный размер не больше наибольшего предельного размера и не меньше наименьшего предельного размера, или равен им

Если действительный размер не меньше наибольшего предельного размера и не больше наименьшего предельного размера

Если действительный размер больше наибольшего предельного размера

деталь годна
брак
такого не бывает

Если действительный размер оказался меньше наименьшего предельного размера, для внутреннего элемента детали, то

брак исправимый
брак неисправимый
деталь годна

Если действительный размер оказался больше наибольшего предельного размера, для наружного элемента детали, то

брак исправимый
брак неисправимый
деталь годна

Чему равно верхнее отклонение: $50_{-0,39}$?

+0,39
0
-0,39

Конструктивно необходимые поверхности, не предназначенные для соединения с поверхностями других деталей, называются

сборочными
сопрягаемыми
свободными

Разность действительного размера отверстия и вала, если размер отверстия больше размера вала, называется

зазором

натягом
посадкой

ЕСДП— это
единственная система допусков и посадок
единая система допусков и посадок
единая схема допусков и посадок

Как обозначается единица допуска?
1
у
i

Совокупность допусков, соответствующих одинаковой степени прочности для всех номинальных размеров, называется
эквивалент
квалитет
квартет

Для грубых соединений используются квалитеты
6-7
8-10
11-12

Система ОСТ — это
основные схемы точности
общие системы
группа общесоюзных стандартов

Идеальная поверхность, номинальная форма которой задана чертежом, называется
реальная поверхность
номинальная поверхность
профиль поверхности

Отклонение реального профиля от номинального — это
отклонение профиля поверхности
допуск формы поверхности
отклонение формы поверхности

Поверхность, имеющая форму номинальной поверхности и соприкасающаяся с реальной поверхностью, называется
соприкасающаяся поверхность
прилегающая поверхность
касательная поверхность

Каких требований к форме поверхности не бывает?
частные требования
общие требования
комплексные требования

Основой для определения шероховатости поверхности является
количество неровностей
площадь поверхности детали
профиль шероховатости

Линия заданной геометрической формы, проведенная относительно профиля и служащая для оценки геометрических параметров, называется
средняя линия
базовая линия
наибольшая высота

Предел, ограничивающий допустимое отклонение расположения поверхности, называют
допуском расположения
предельным размером
линейным размером

Допуск расположения, числовое значение которого зависит от действительного размера нормируемого элемента, называется
не свободным
размерным
зависимым

Каких средств измерений не бывает?

инженерные средства измерений
рабочие средства измерений
метрологические средства измерений

Предельное отклонение — это

алгебраическая разность между предельным и номинальным размером
алгебраическая разность между действительным и номинальным размером
алгебраическая разность между предельным и действительным размером

Главная характеристика шероховатости в машиностроении — это

количество неровностей
геометрическая величина неровностей
отражающая способность

Сколько необходимо точек профиля, чтобы определить высоту неровностей?

2
5
10

Укажите, что является измерительным прибором

линейка
циркуль
индикатор часового типа

Чему равно нижнее отклонение

+0,3
30
+0.2

Чему равно верхнее отклонение?

-0,3
30
-0,5

Шероховатость поверхности — это

совокупность дефектов на поверхности детали
совокупность трещин на поверхности детали
совокупность микронеровностей на поверхности детали

Для охватываемых и охватывающих поверхностей установлены два вида допусков расположения

свободный и несвободный
зависимый и независимый
нулевой и размерный

Техническое средство, предназначенное для измерений, имеющее нормированные метрологические характеристики, воспроизводящие и хранящие единицу физической величины, размер которой принимается

инструмент измерений
средство измерений
единица измерений

Размер вала равен $30^{+0,15}_{-0,1}$. В этом случае наименьший предельный размер будет

30,1 мм
30,15 мм
30,05 мм

Если сомкнуть вплотную губки штангенциркуля, то нулевой штрих нониуса

будет показывать величину точности деления линейки
будет точно совпадать с нулевым штрихом линейки
будет показывать величину погрешности линейки

Микрометр измерительный инструмент

для внешнего промена
для внутреннего промера
для промера глубины

Представленный на рисунке размер соответствует значению

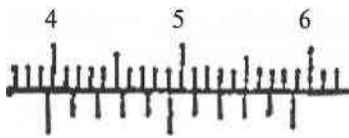

39.5 мм
49 мм
3,95 мм

Представленный на рисунке размер соответствует значению

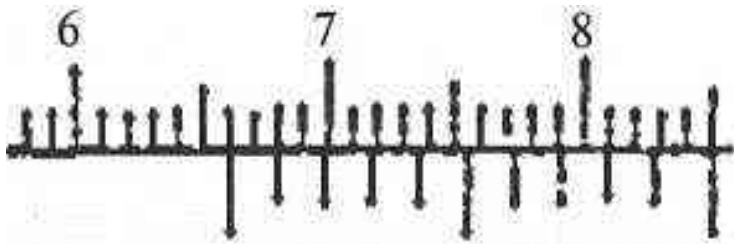

66,1 мм
6,1 мм
66.0 мм

Представленный на рисунке размер соответствует значению

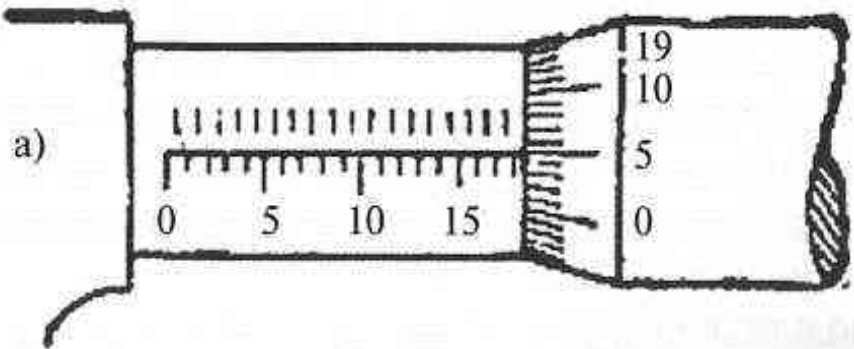

18.5 мм
15,35 мм
18,05 мм

Представленный на рисунке размер соответствует значению

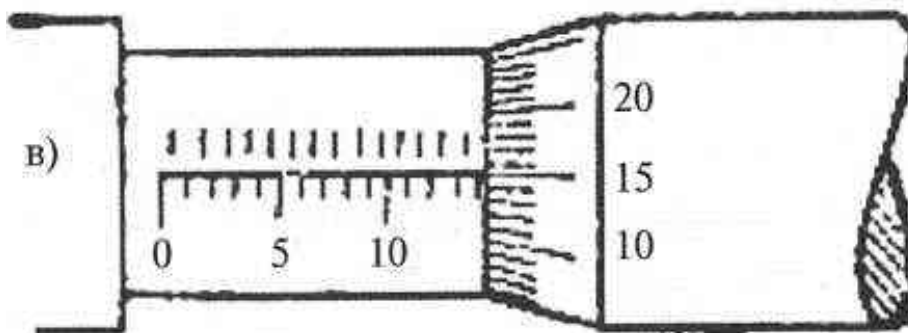

14,15 мм
13,15 мм
10,15 мм

На рисунке валик трещотки обозначен

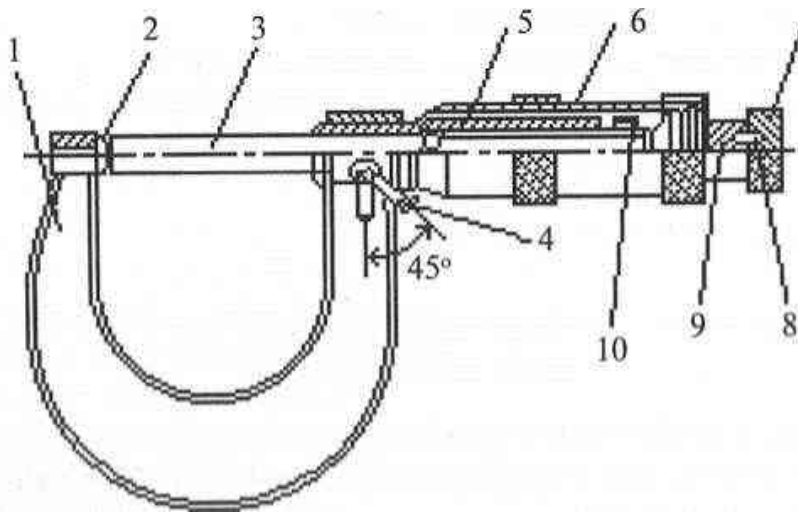

под номером 8
 под номером 7
 под номером 6

На рисунке под цифрой 5 обозначен

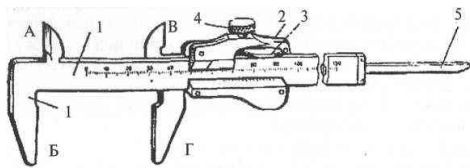

измеритель внутреннего диаметра
 измеритель толщины детали
 измеритель глубины

Размер вала равен $30^{+0,15}_{-0,1}$. В этом случае номинальный размер будет
 30 мм
 30,15 мм
 30,1 мм

Прессовое соединение обеспечивает
 неподвижную посадку
 подвижную посадку
 скользящую посадку

Классом точности называется
 отклонения, которые допущены при обработке детали
 степень точности обработки деталей, характеризующаяся определенным количеством единиц допуска
 качество поверхности изготовленной детали

По назначению все измерительные приборы делятся на
 линейные и масштабные
 инструментальные и метрические
 универсальные и специальные

Тема 2. Устройство и ремонт железнодорожного подвижного состава
 У 1 – У 4; У 6; З 1 – З 5; ОК 1 – 9; ПК 1.2 – 1.3

Механическую часть локомотива составляют
 кузов, рессорное подвешивание, тормозная рычажная передача, главный выключатель
 главная рама, кузов, ударно-сцепные устройства, тележки, тяговый привод, рессорное подвешивание
 колесные пары, тяговые двигатели, кузов, токоприемник

Локомотивы классифицируются по роду тока на
 пульсирующего, постоянного
 постоянного, переменного, двойного питания
 постоянного, переменного

В осевой формуле $3_0 + 3_0$ знак «+» показывает
 тележки с индивидуальным приводом

тележки несочлененные
тележки сочлененные

В осевой формуле $2_0 + 2_0$ цифра 2 показывает
число обмоточных колесных пар в тележке
число секций в составе локомотива
число тяговых двигателей

Расстояние между осями крайних колесных пар тележки называют
база тележки
длина тележки
расстояние между осями поворота тележки

На какие группы подразделяются тележки по способу установке букс
поводковые, подвесные
люлечные, рамные
челюстные, бесчелюстные

Буксы предназначены для
передачи тяговых и осевых усилий
крепления колесной пары и ее вращения
крепления колесной пары и передачи тяговых и тормозных усилий на раму тележки

Рамы тележек по типу разделяются на
металлические, вареные
брусковые, литые, сварные
науглероженные, двутавровые

Опоры кузова необходимы для
распределения веса локомотива
передачи тяговых усилий
поворота тележки в кривой

В буксовом узле в настоящее время применяются
подшипники скольжения
подшипники качения
подшипники верчения

Лабиринтное кольцо буксы предназначено для
предотвращения утечки масла
затруднения попадания в буксу влаги и грязи
удержания задней крышки буксы

Гасители колебаний в рессорном подвешивании необходимы для
смягчения ударов от тележки к раме
изменения амплитуды колебательных движений колесной пары
уменьшения колебаний подрессорного строения кузова

Принцип работы фрикционного гасителя колебаний
торможение колебания колесной пары за счет сил трения
торможение колебания колесной пары за счет сил качения
торможение колебания колесной пары за счет сил верчения

Принцип работы гидравлического гасителя колебаний
торможение колебания колесной пары за счет сил трения качения
торможение колебания колесной пары за счет сил трения скольжения
торможение колебания колесной пары за счет сил сопротивления перетекания жидкости

Сепаратор в буксе необходим
для удержания роликов в установленном порядке
для облегчения смазки роликов
для равномерной нагрузки на ролики

Клиновое соединение буксового поводка используется для
удобства в ремонте
устранения вертикальных перемещений поводка
предупреждения зазоров на узле передачи тяги

Расстояние от упора головки автосцепки до ударной розетки при исправном механизме автосцепки
составляет 70...90 мм
составляет 20...30 мм
составляет 10...30 мм

К буферным брускам рамы кузова крепят

кронштейны буксовых поводков
автосцепки с поглощающими аппаратами
упоры для подъема кузова

Основными элементами кузова являются

крыша, рама с автосцепками, боковые и задние стенки, кабина машиниста
крыша, боковые и задние стенки, кабина машиниста
рама, боковые и задние стенки, кабина машиниста, крыша

Нагрев буксы считается допустимым, если

тыльная сторона кисти рук выдерживает его температуру
внутренняя сторона кисти рук выдерживает его температуру
если из-под крышки смазка вытекает на маленькой скорости

По какой прихоти сигнальный отросток автосцепки красится в красный цвет

для контроля положения валика подъемника
для контроля закрытия замка автосцепки
для контроля срабатывания двуплечего предохранителя

Ось автосцепки, служащей контрольной линией проверки высоты является

центр отверстия под валик подъемника
литевой шов автосцепки
опорная поверхность центрирующей балочки

На рисунке 1 показана



Рис. 1

букса челюстная
букса бесчелюстная
букса подвесная

На рисунке 1 показаны в порядке перечисления

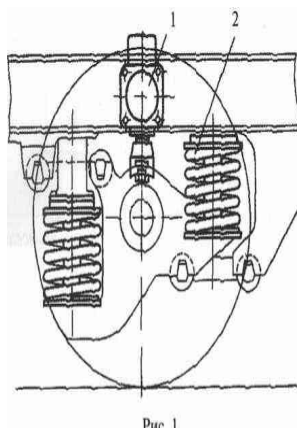

Рис. 1

гидравлический амортизатор гашения колебаний, пружина
подвес буксы, пружина
фрикционный гаситель колебаний, пружина

На рисунке 2 показаны в порядке перечисления

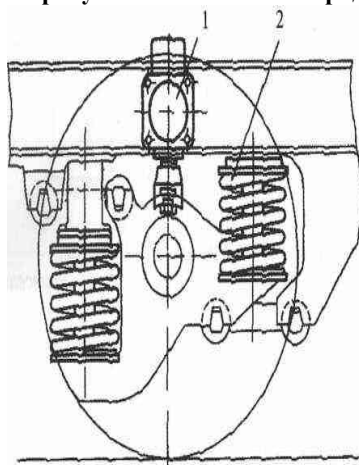

Рис. 2

рессора, предохранительный хомут, баланси́р
баланси́р, предохранительный хомут, рессора
баланси́р, рессора, предохранительный хомут

На рисунке 2 показано

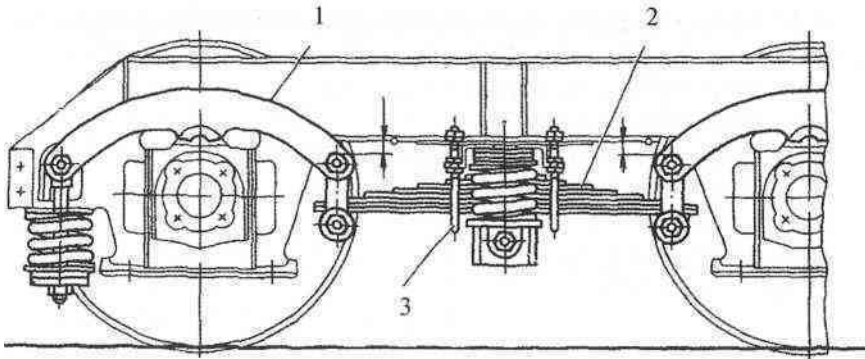

Рис. 2

индивидуальное рессорное подвешивание
групповое рессорное подвешивание
сбалансированное рессорное подвешивание

На рисунке 2, на рессоре, должны быть нанесены отметки краской

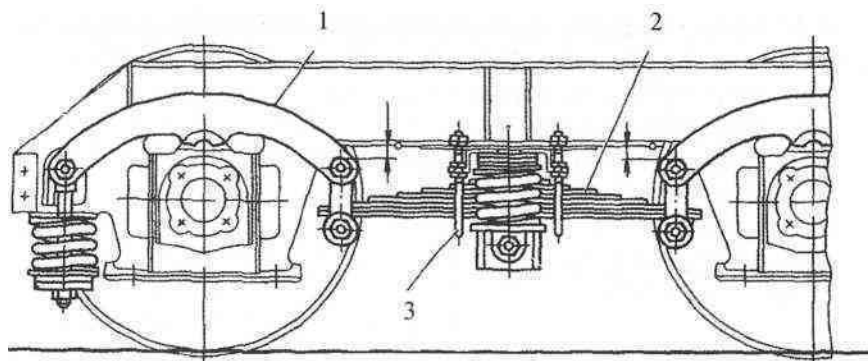

Рис. 2

для разметки листов рессоры
для контроля сдвига листов рессоры
для контроля излома листов рессоры

На пружинах рессорного подвешивания можно заметить небольшие жестяные бирки, на которых указано(а)
величина упругости пружины
изготовитель пружины
депо, производившее ремонт

На рисунке 3 показаны в порядке перечисления

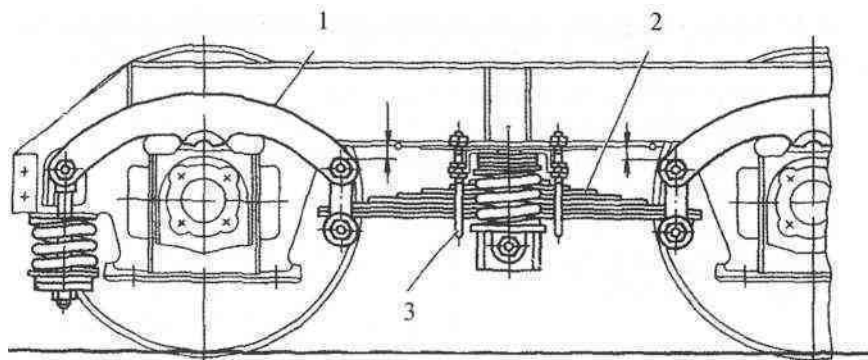

Рис. 3

колесный центр, упор бандажа, стопорное кольцо
 колесный центр, стопорное кольцо, упор бандажа
 упор бандажа, колесный центр, стопорное кольцо

Бандаж на колесный центр, указанный на рисунке 3, закрепляется

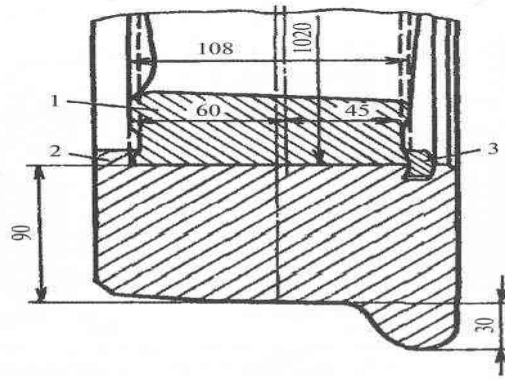

Рис. 3

в разогретом состоянии
 наворачиванием
 электродуговой сваркой

Поглощающий аппарат служит

для закрепления хвостовика автосцепки
 для смягчения ударов при тяге и торможении
 для смягчения ударов при тяге и торможении

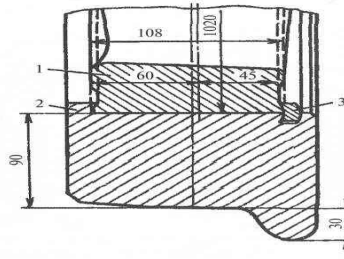
На рисунке 4 показано



Рис. 4

рессорное подвешивание тягового двигателя
 упругое крепление тягового редуктора
 траверсное подвешивание тягового двигателя

Узел, показанный на рисунке 4, применяется при...

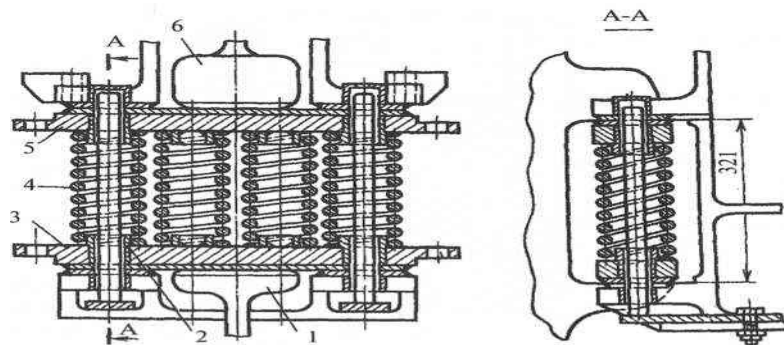

Рис. 4

опорно-рамном подвешивании тягового двигателя
 упорно-осевом подвешивании тягового двигателя
 опорно-осевом подвешивании тягового двигателя

Пружинный комплект, указанный на рисунке 4, подбирается по степени упругости пружин

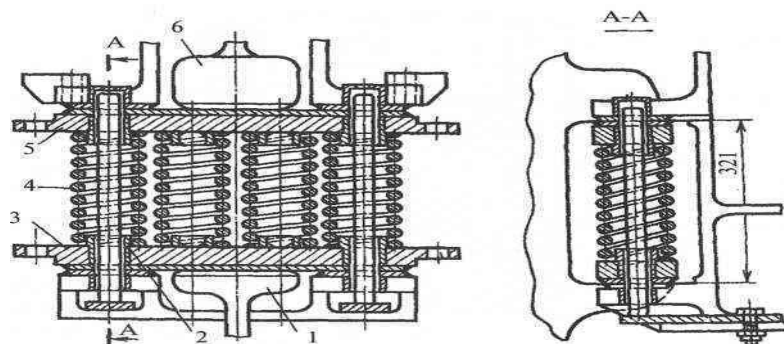

Рис. 4

в шахматном порядке
 в зеркальном отображении
 квадратно-гнездовым способом

На рисунке 4, под номерами позиций 1 и 6 показаны

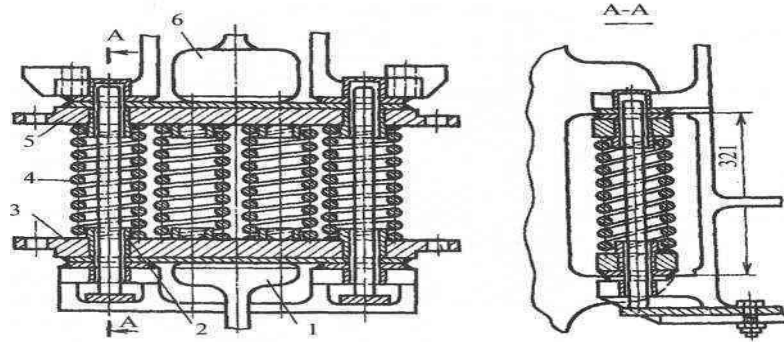

Рис. 4

упоры тягового двигателя
 упоры рамы тележки
 упоры рамы локомотива

При проверке профиля бандажа колесной пары на рисунке 5 измерителем 1 проверяется

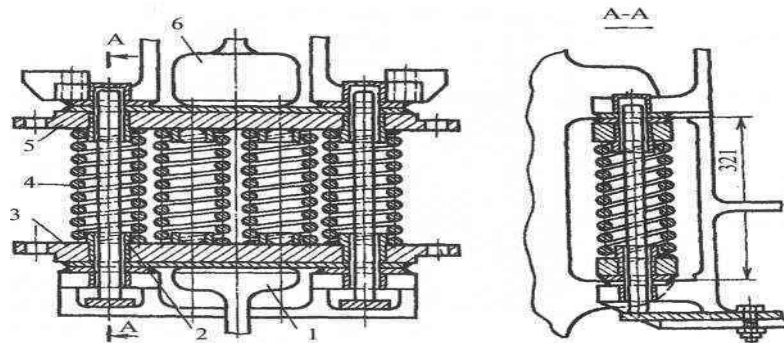

Рис. 5

толщина стопорного кольца бандажа
 вертикальный подрез гребня бандажа
 прокат по кругу катания бандажа

При проверке профиля бандажа колесной пары на рисунке 5 измерителем 2 проверяется

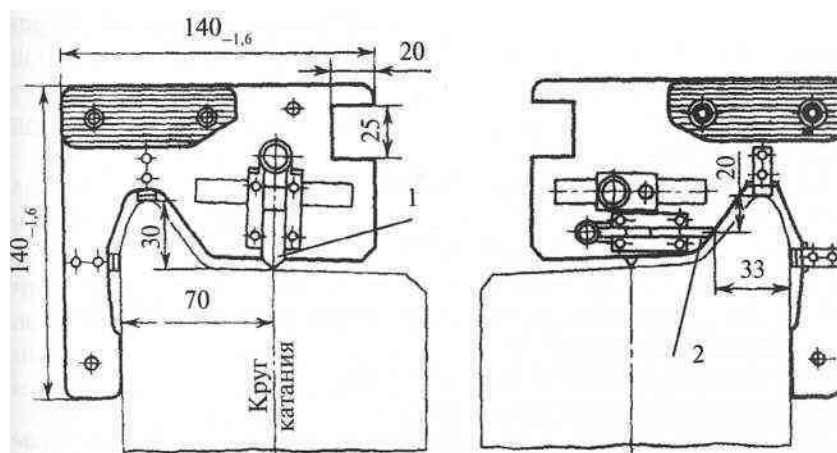
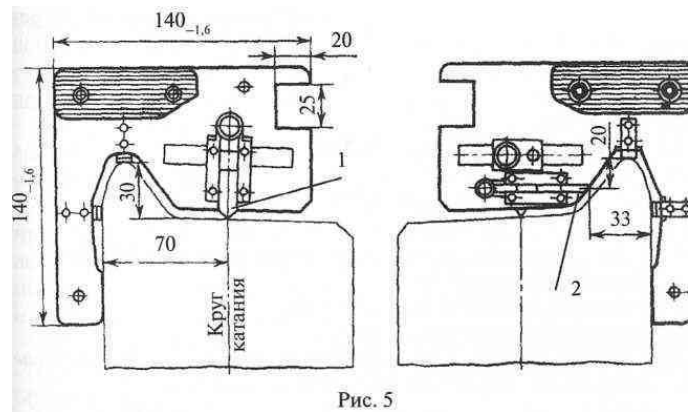

износ гребня бандажа
 прокат по кругу катания бандажа
 износ стопорного кольца бандажа

На наружной грани бандажа выбиты знаки и клейма в такой последовательности

номер бандажа, марка бандажа, номер завода-изготовителя

номер завода-изготовителя. дата изготовления, марка бандажа. клейма приемки, номер плавки, номер бандажа

марка бандажа, клейма приемки, номер завода-изготовителя, номер плавки, номер бандажа

Степень прилегания шестерен тяговой передачи при опорноосевом подвешивании тягового электродвигателя зависит от износа

колесной пары по кругу катания
 буксового узла
 моторно-осевого подшипника

Смазка, заправляемая в кожух тяговой передачи должна обладать повышенной вязкостью и липкостью. В кожух заправляют

авиационное масло марки МС20
 отработанное дизельное масло марки М14
 смазку СТП

Кожуховые болты тяговой передачи

шплинтуются
 привариваются
 прикручиваются

Для чего в рессорном подвешивании применены резиновые амортизаторы

для гашения высокочастотных вибраций
 для дополнительной упругости рессорного подвешивания
 для гашения колебаний пружин рессорного подвешивания

При опорно-рамном подвешивании тяговый двигатель закреплен на

оси колесной пары
 раме локомотива
 раме тележки

Заземляющий узел необходим для

передачи тока на рельсы минуя узел подшипников буксы
 замыкания электрической цепи
 защиты щеточного механизма тягового двигателя

Привод скоростемера получает вращающий момент от

тягового электродвигателя
 бандажа колесной пары локомотива
 оси колесной пары локомотива

Почему обязательно проводится ревизия буксового узла после схода железнодорожного подвижного состава с рельсов

по причине возможного повреждения подшипникового узла
 по причине возможной большой степени разрушения буксы
 так предусмотрено по технике безопасности
 не должна проводиться

Зубчатые передачи могут быть

косозубые, прямозубые
 эвольвентные, лампасные

погонные, треугольные

Опорно-рамное подвешивание тягового двигателя уменьшает нагрузку на ось колесной пары
тяговый редуктор
буксовый узел локомотива
раму тележки локомотива

Тема 3. ПТЭ, ИСИ, ИДП
У 4 – У 6; З 1 – З 3; ОК 1 – 9; ПК 1.1; ПК 1.3; ПК 2.3

Охрана труда — это

наука о комфортном и травмобезопасном взаимодействии человека со средой обитания. Является составной частью системы государственных, социальных и оборонных мероприятий, проводимых в целях защиты населения и хозяйства страны от последствий аварий, катастроф, стихийных бедствий, средств поражения противника

система мероприятий по подготовке к защите и по защите населения, материальных и культурных ценностей от опасностей, возникающих при ведении военных действий или вследствие этих действий, а также при возникновении чрезвычайных ситуаций природного и техногенного характера

система сохранения жизни и здоровья работников в процессе трудовой деятельности, включающая в себя правовые, социально-экономические, организационно-технические, санитарно-гигиенические, лечебно-профилактические, реабилитационные и иные мероприятия

система сохранения жизни и здоровья работников в процессе трудовой деятельности, включающая в себя правовые, социально-экономические, организационно-технические, санитарно-гигиенические, лечебно-профилактические, реабилитационные и иные мероприятия. Является составной частью системы государственных, социальных и оборонных мероприятий, проводимых в целях защиты населения и хозяйства страны от последствий аварий, катастроф, стихийных бедствий, средств поражения противника

управления производственной деятельностью, направленной на предотвращение травм и заболеваний, связанных с производством

Первая медицинская помощь — это

вид медицинской помощи, оказываемой гражданам при заболеваниях, несчастных случаях, травмах, отравлениях и других состояниях, требующих срочного медицинского вмешательства

система организации круглосуточной экстренной медицинской помощи при угрожающих жизни состояниях и заболеваниях на месте происшествия и в пути следования в лечебно-профилактические учреждения

комплекс экстренных медицинских мероприятий, проводимых внезапно заболевшему или пострадавшему на месте происшествия и в период доставки его в медицинское учреждение

Выберите из списка существующие виды инструктажей (укажите все верные ответы)

вводный
плановый
первичный
вторичный
повторный
внеплановый
экстренный
целевой
пробный

Какого вида естественного освещения не существует?

рабочего
дежурного
аварийного
целевого

В течение какого времени после приема на работу слесарь железнодорожного подвижного состава должен пройти обучение по оказанию первой (доврачебной) помощи пострадавшим

в течение месяца
в течение 3 месяцев
в течение 12 месяцев
в течение 6 месяцев
в течение недели

На территории железнодорожной станции, депо, ПТОЛ, пункта экипировки, при нахождении на железнодорожных путях, в местах пересечения железнодорожных путей, слесарь по ремонту ПС обязан (укажите все верные ответы) надеть сигнальный жилет

подлезать под вагоны, залезать на автосцепки вагонов или под них
надеть резиновые перчатки

проходить только по специально установленным маршрутам, обозначенным указателями «Служебный проход»

переходить смотровые канавы по переходным мостикам

становиться или садиться на рельсы

переходить железнодорожные пути по специально оборудованным пешеходным мостам, тоннелям, дорожкам (настилам!),
переездам, путепроводам, а при отсутствии специально оборудованных мест перехода

соблюдать требования знаков безопасности, видимых и звуковых сигналов

переходить или перебегать через железнодорожный путь перед приближающимся поездом на расстоянии менее 400 м, а также
отходить на соседний железнодорожный путь (внутри колеи пути или на край его балластной призмы) на время пропуска
проходящего поезда

следить за передвижением железнодорожного подвижного состава, грузоподъемных кранов, автомобилей и другого
транспорта

**При нахождении на железнодорожных путях работники железнодорожного транспорта должны обходить группу
вагонов или локомотив, стоящие на железнодорожных путях на расстоянии не менее**

5 м от автосцепки

3 м от автосцепки

1 м от автосцепки

4 м от автосцепки

2 м от автосцепки

**При нахождении на железнодорожных путях работники железнодорожного транспорта должны проходить между
расцепленными вагонами, локомотивами и секциями локомотивов, если расстояние между их автосцепками**

составляет

не менее 10 м

не менее 3 м

не менее 2 м

не менее 5 м

не менее 7 м

С какой скоростью разрешается сцепка локомотива с вагонами ?

не более 10 км/ч

не более 50 км/ч

не более 5 км/ч

на более 3 км/ч

правилами не регламентируется

Тема 4. Охрана труда

У 1 – У 6; З 1 – З 5; ОК 1 – 9; ПК 1.1 - 1.3

**Какими из перечисленных огнетушителей в обязательном порядке должны быть укомплектованы локомотивы
(укажите все верные ответы)**

водный (воздушно-пенный, воздушно-эмульсионный)

жидкостный

порошковый

пенный

углекислотный

аэрозольный

Количество часов работы в неделю допустимое для несовершеннолетних от 16 до 18 лет

не более 41 часа

не более 35 часов

не более 36 часов

не более 40 часов

Для определения относительной влажности воздуха в помещении применяют

анемометр

термометр

термограф

психрометр

В скольких экземплярах составляется по результатам расследования акт Н-1?

в 3 экземплярах

- в 4 экземплярах
- в 5 экземплярах
- в 6 экземплярах
- в 7 экземплярах

Какой из инструктажей проводится инженером по охране труда предприятия до приказа о приеме на работу?

- вводный
- первичный
- целевой
- повторный
- внеплановый

Какие виды дисциплинарных взысканий предусмотрены Трудовым кодексом для работников железнодорожного транспорта? (укажите все ответы)

- замечание
- увольнение без объяснения причины
- выговор
- дисциплинарный арест
- увольнение по соответствующим основаниям
- лишение премии
- освобождение от занимаемой должности
- наряды вне очереди
- лишение работника очередного отпуска
- исправительные работы

Трудовой кодекс РФ — это

основной систематизированный законодательный акт, регулирующий трудовые отношения в РФ

кодифицированный законодательный акт, устанавливающий основания, условия и пределы уголовной ответственности, а также предусматривающий наказуемость преступлений

комплексный нормативный правовой акт, регулирующий правовое положение той или иной организации (органа) либо определенную сферу государственной деятельности

ввод правил, регулирующих организацию и порядок деятельности в какой-либо определенной сфере отношений или какого-либо государственного органа, предприятия, учреждения

денежное взыскание, мера материального воздействия, применяемая в случаях и порядке, установленных законом

Комитет (комиссия) по охране труда на предприятии организует

- совместные действия администрации и работников по выполнению комплекса мероприятий по охране труда
- аттестацию рабочих мест по условиям труда
- обучение безопасным методам и приемам выполнения всех видов работ
- все перечисленные в пунктах «а», «б», «в»

Нормальная продолжительность рабочего времени не может превышать

- 30 часов в неделю
- 50 часов в неделю
- 100 часов в неделю
- 40 часов в неделю
- 20 часов в неделю

Вредный производственный фактор — это

система сохранения жизни и здоровья работников в процессе трудовой деятельности, включающая в себя правовые, социально-экономические, организационно-технические, санитарно-гигиенические, лечебно-профилактические, реабилитационные и иные мероприятия

совокупность факторов производственной среды и трудового процесса, оказывающих влияние на работоспособность и здоровье работника

производственный Фактор, воздействие которого на работника может привести к его заболеванию

производственный фактор, воздействие которого на работника может привести к его травме

Работодатель на предприятиях железнодорожного транспорта обязан обеспечить ... по обеспечению безопасных условий и охраны труда (укажите все верные ответы)

безопасность работников при эксплуатации зданий, сооружений, оборудования, осуществлении технологических процессов, а также применяемых в производстве инструментов, сырья и материалов

ежемесячные выплаты заработной платы

применение средств индивидуальной и коллективной защиты работников

условия труда на каждом рабочем месте, соответствующие требованиям охраны труда

распределение полномочий в области охраны труда между федеральными органами исполнительной власти

При групповом несчастном случае на производстве (два человека и более), тяжелом несчастном случае на производстве, несчастном случае на производстве со смертельным исходом в течении какого срока работодатель (его представитель) обязан сообщить

в течение суток

в течение недели

в течение месяца

в течение часа

правилами не регламентировано

Не менее сколько человек должна состоять комиссия для расследования несчастного случая на производстве?

не менее 2

не менее 10

не менее 3

не менее 5

не менее 7

Опасные и вредные производственные факторы подразделяются по природе действия (укажите все верные ответы)

на Физические

на физико-химические

на химические

на биологические

на психические

на психофизиологические

на биолого-химические

Вредные и опасные факторы подразделяются на (укажите все верные ответы)

физико-химические факторы

Физические Факторы

химические Факторы

экологические факторы

биологические Факторы

психические факторы

психофизиологические Факторы

Работник железнодорожного транспорта обязан (укажите все верные ответы)

обеспечить безопасность при эксплуатации производственных зданий, сооружений, оборудования, безопасность технологических процессов и применяемых в производстве сырья и материалов, а также эффективную эксплуатацию средств коллективной и индивидуальной защиты

соблюдать нормы, правила и инструкции по охране труда

организацию надлежащего санитарно-бытового и лечебнопрофилактического обслуживания работников

обеспечить режим труда и отдыха работников, установленный законодательством

правильно применять коллективные и индивидуальные средства защиты

обеспечить эффективный контроль над уровнем воздействия вредных или опасных производственных факторов на здоровье работников

обеспечить возмещение вреда, причиненного работникам увечьем, профессиональным заболеванием либо иным повреждением здоровья, связанными с исполнением ими трудовых обязанностей

немедленно сообщать своему непосредственному руководителю о любом несчастном случае, происшедшем на производстве, о признаках профессионального заболевания, а также о ситуации, которая создает угрозу жизни и здоровью людей

информирование работников о состоянии условий и охраны труда на рабочем месте, о существующем риске повреждения здоровья и полагающихся работникам средствах индивидуальной защиты, компенсациях и льготах

Индивидуальные средства защиты — это

средства, используемые работником для предотвращения или уменьшения воздействия вредных и опасных производственных факторов, а также для защиты от загрязнения. Применяются в тех случаях, когда безопасность работ не может быть

обеспечена конструкцией оборудования, организацией производственных процессов. архитектурно-планировочными решениями и средствами коллективной защиты
одинаковая по стилю, покрою, цвету и ткани специальная (служебная) одежда для создания единого облика корпоративной группы

средство защиты органов дыхания, предназначенные для личного использования с целью предупреждения или уменьшения действия на организм человека поражающих факторов современного оружия, а также вредных факторов производства и окружающей среды

Какие средства относятся к индивидуальным средствам защиты (укажите все верные ответы)

Спецодежда
средства защиты органов дыхания
средства защиты глаз и лица
спецодежда
изолирующие штанги
ручной изолирующий инструмент
средства защиты рук

К средствам индивидуальной защиты органов дыхания относятся (укажите все верные ответы)

противогаз
противошумные шлемы
щитки защитные лицевые
респиратор
дыхательный аппарат

Периодическую проверку знаний по вопросам охраны труда слесарь железнодорожного подвижного состава проходит не реже

одного раза в год
одного раза в два года
двух раз в год
двух раз в три года
одного раза в три года

Периодический медицинский осмотр слесарь по ремонту железнодорожного подвижного состава проходит в порядке, установленном Минздравом РФ не реже

одного раза в год
двух раз в год
одного раза в три года
одного раза в пять лет
одного раза в два года

Тема 5. Слесарное дело

У 1 – У 4; У 6; З 1 – З 5; ОК 1 – 9; ПК 1.1; ПК 1.3; ПК 2.3

К тонкому листовому металлу относятся листы металла

толщиной до 2 мм
толщиной до 1 мм
толщиной от 0,5 до 1 мм

Нанесение на заготовку линий и точек, для обозначения границ обработки и центров отверстий называется

эскиз
разметка
чертеж

К какому виду соединений относится клепка

разъемным
неразъемным
неподвижным

Инструмент для нарезания внутренней резьбы называется

плашка
вороток
метчик

Кернер, это инструмент используемый

для выполнения отверстий
для рубки металла
для разметки

Шарнирное соединение относится

к неразъемным соединениям

к неподвижным соединениям
к подвижным соединениям

Распиливание отверстий и пройм выполняется

напильником
круглым напильником
слесарной ножовкой

Изображение детали в натуральную величину, или в масштабе с простановкой размеров, это

чертеж
эскиз
наглядное изображение

Из перечисленных напильников наиболее крупную насечку имеет

драчевый
бархатный
личной

Отделка изделий служит для

придания изделию лучшего эстетического вида
придания изделию лучшего эстетического вида, защиты изделия от коррозии
придания изделию лучшего эстетического вида, защиты изделия от коррозии, продления срока службы изделия

Инструмент для нарезания наружной резьбы, называется

плашка
метчик
вороток

Призонное соединение применено для

скользящей посадки деталей
должно жестко фиксировать разъемное соединение деталей
должно фиксировать детали с возможностью перемещения

Крепления на ходовой части

гайки закручиваются и Фиксируются шплинтом
закручиваются проволокой
привариваются

Для закрепления заготовок на сверлильном станке служат

трехкулачковый патрон, машинные тиски, прижимные планки
слесарные тиски, прижимные планки, ручные тиски
машинные тиски, прижимные планки, ручные тиски

Точность измерения штангенциркуля ШЦ-1

0,05 мм
0.1 мм
1 мм

Коррозия — это разрушение металлов и сплавов в следствие

воздействия на них внешних сил
воздействия их с внешней средой
воздействия их с внешней средой и воздействия на них внешних сил

Конический штифт применяется при фиксации

жестко узлов
подвижно узлов
скользящей узлов

При выполнении какой из перечисленных слесарных операций, не оставляют припуск на последующую обработку?

резание ножовкой
рубка металла
резание слесарными ножницами

Свойство металла возвращать свою первоначальную форму, после прекращения действия внешних сил это

прочность
упругость
пластичность

Коррозионная стойкость металла, это

механическое свойство
химическое свойство
физическое свойство

Каким из перечисленных свойств непременно должен обладать металл для изготовления заклепок

пластичность

прочность

упругость

Сталь, это сплав железа с углеродом, где

углерода не менее 2%

углерода от 2 до 4%

углерода не более 2%

Кровельная сталь, это листовой металл толщиной

до 1 мм

от 0,5 до 1 мм

от 1 до 2 мм

Свойство металла — твердость, относится к

физическим свойствам

механическим свойствам

химическим свойствам

Термическая обработка стали, при которой изделие становится более твердым, называется

отжиг

воронение

закалка

С увеличением содержания углерода сталь становится

более мягкой

более пластичной

более твердой и хрупкой

Отделка изделий шлифованием выполняется при помощи

личного напильника

драчeveго напильника или шлифовальной шкурки

бархатного напильника или шлифовальной шкурки

Какие металлы и сплавы более подвержены коррозии?

черные металлы

цветные металлы и их сплавы

легированные стали

К обработке металлов без снятия стружки относится

обработка на фрезерном станке

литейное производство

нарезание резьбы

Чугун по сравнению со сталью

более прочный

более мягкий

более твердый

Основным инструментом для работы на токарном станке является

фреза

сверло

резец

Плоским напильником обрабатывают

плоские поверхности

плоские и вогнутые поверхности

плоские и выпуклые поверхности

Какой вид соединений относится к разъемным соединениям

болтовое соединение

соединение заклепками

подвижное соединение

Какой из перечисленных способов разметки наиболее приемлем для пространственной разметки?

по чертежу

по образцу

по шаблону

Выберите наиболее простой способ разметки из перечисленных

- по образцу
- по шаблону
- по чертежу

Выполняя рубку в тисках мы сможем

- разрубить и вырубить
- вырубить
- отрубить

Как называется отверстие, показанное на рисунке



- глухое
- сквозное
- не полное

На каком рисунке, изображена заклепка с потайной головкой

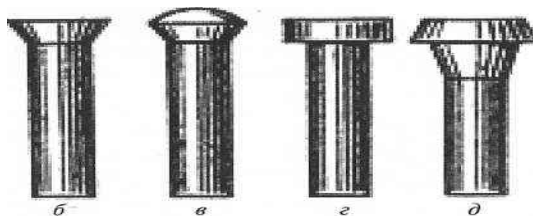

- на рисунках б и в
- на рисунке г и д
- на рисунке б

Для чего червячную шестерню валоповоротного механизма делают из бронзы?

- для более эстетичного вида
- для ее большой службы
- для сохранения зубчатого венца

В каком варианте ответа перечислены только приспособления?

- вороток, машинные тиски, станина, плашкодержатель
- слесарные тиски, машинные тиски, шпиндель, вороток
- машинные тиски, вороток, плашкодержатель, слесарные тиски, трехлачковый патрон

7 семестр

Дисциплина (модуль) МДК.04.01 «Выполнение работ по одной или нескольким профессиям рабочих, должностям служащих» профессионального модуля ПМ.04.

Назначение теста:

Данный тест составлен для сдачи других форм контроля по МДК.04.01 «Выполнение работ по одной или нескольким профессиям рабочих, должностям служащих» профессионального модуля ПМ.04.

Аудитория тестирования:

Тесты составлены для проведения промежуточной аттестации в 7 (5) семестре специальности 23.02.06 Техническая эксплуатация подвижного состава железных дорог (электроподвижной состав)

Проверяемые результаты обучения: У 1 - 6; З 1 – 5; ОК 1 – 9; ПК 1.1 – 1.3; ПК 2.3.

Список тем (разделов) входящих в тест:

Тесты содержат в себе тестовые материалы для проверки знаний по следующим темам: «Правила технической эксплуатации», «Инструкция по сигнализации», «Инструкция по движению поездов».

Количество вопросов:

Тест содержит 60 вопросов.

ТЕСТОВЫЕ ЗАДАНИЯ
У 1 – У 6; З 1 – З 5; ОК 1 – 9; ПК 1.1; ПК 1.3; ПК 2.3

Правила технической эксплуатации железных дорог РФ устанавливают

систему организации движения поездов, функционирования сооружений и устройств инфраструктуры железнодорожного транспорта, определяют действия работников железнодорожного транспорта при технической эксплуатации железнодорожного транспорта Российской Федерации общего и особого пользования

выполнение требований сигналов, установленных приложением, обеспечивает бесперебойность и безопасность движения поездов и маневровой работы

правила приема, отправления и пропуска поездов при различных устройствах сигнализации, централизации и блокировки (далее — СЦБ) на железнодорожных станциях и средствах сигнализации и связи при движении поездов, как в нормальных условиях, так и в случаях их неисправности

правила приема и отправления поездов в условиях производства ремонтно-строительных работ на железнодорожных путях и сооружениях

правила, регламентирующие безопасность движения поездов и маневровой работы

Железнодорожная станция — это

часть железнодорожной линии между смежными отдельными пунктами

часть перегона при автоблокировке или при автоматической локомотивной сигнализации, применяемой как самостоятельное средство сигнализации и связи, ограниченная проходными светофорами (границами блок-участков) или проходным светофором (границей блок-участка) и входным светофором железнодорожной станции, а также выходным светофором и первым попутным проходным светофором (границей блок-участка)

пункт, который разделяет железнодорожную линию на перегоны или блок-участки, обеспечивает функционирование инфраструктуры железнодорожного транспорта, имеет путевое развитие, позволяющее выполнять операции по приему, отправлению, обгону поездов, операции по обслуживанию пассажиров и приему, выдаче грузов, багажа, грузобагажа, а при развитых путевых устройствах выполнять маневровые работы по расформированию и формированию поездов и технические операции с поездами

простейший вид отдельных пунктов с путевым развитием на двухпутных железнодорожных линиях. Имеет железнодорожные пути для обгона одних поездов другими

место одноуровневого пересечения железнодорожных путей и автомобильной дороги либо велосипедной или пешеходной дорожки

Шифр дежурного по депо

ТЧДД
ТЧД
ТЧДП
ТД

Максимальная полная высота габарита С (для перегонов) в мм равна

6400
6600
6700
6250
7000

Какие габариты распространяются на железнодорожный подвижной состав, допущенный к обращению по железным дорогам колеи 1520 (1524) мм

габарит типа Т
габарит типа 1-Т
габариты 1-ВМ; 0-ВМ; 02-ВМ; 03-ВМ
габариты Т: 1-Т
габариты 1-ВМ; 0-ВМ; 02-ВМ; 03-ВМ; Т; 1-Т

Расстояния между осями железнодорожных путей на перегонах двухпутных линий должно быть не менее

4000 мм
4500 мм
4800 мм
5000 мм
4100 мм

К классификации нарушения БД относятся

крушения, авария, брак в работе, особый брак в работе
инцидент, нарушение, катастрофа, авария
особый случай брака, брак особого учета, аварии, нарушения
инцидент, нарушение, серьезный инцидент, авария

Укажите максимально допустимую разницу по высоте между продольными осями автосцепок у локомотива и первого вагона в пассажирском поезде

- 100
- 120
- 70
- 50
- 110

Расстояния между осями главных железнодорожных путей на станции, если они не являются крайними должно быть не менее

- 5000 мм
- 4100 мм
- 3600 мм
- 4800 мм
- нет правильного ответа

Габарит приближения строений — это

предельное, поперечное, перпендикулярное оси железнодорожного пути очертание, в котором, не выходя наружу, должен помещаться на прямом горизонтальном железнодорожном пути железнодорожный подвижной состав, как в порожнем, так и в груженом состоянии

предельное, поперечное, перпендикулярное оси железнодорожного пути очертание, в котором полностью помещается, с учетом упаковки и крепления, груз на открытом железнодорожном подвижном составе

предельное поперечное перпендикулярное оси железнодорожного пути очертание, внутрь которого помимо железнодорожного подвижного состава не должны попадать никакие части сооружений и устройств, а также лежащие около железнодорожного пути материалы, запасные части и оборудование, за исключением частей устройств, предназначенных для непосредственного взаимодействия с железнодорожным подвижным составом (контактные провода с деталями крепления, хоботы гидравлических колонок при наборе вольт и другие! . при условии, что положение этих устройств во внутригабаритном пространстве увязано с соответствующими частями железнодорожного подвижного состава и что они не могут вызвать соприкосновения с другими элементами железнодорожного подвижного состава

Расстояние между осями второстепенных железнодорожных путей и железнодорожных путей грузовых дворов, допускается

- 4800
- 4500
- 3600
- 4100
- нет правильного ответа

К скоростным показателям работы железных дорог относятся (укажите все верные ответы)

- грузооборот
- ходовая скорость
- оборот вагона
- среднесуточный пробег локомотива
- техническая скорость
- оборот локомотива
- участковая скорость
- пассажирооборот
- грузонапряженность

Укажите максимальную высоту оси автосцепки над уровнем верха головки рельса у локомотивов, пассажирских и грузовых порожних вагонов

- 950 мм
- 1000 мм
- 980 мм
- 1080 мм

Величина допустимого отклонения от установленного расстояния между внутренними гранями колес у ненагруженной колесной пары в сторону увеличения (для ПС обращающегося со скоростью свыше 120 км/ч до 140 км/ч.) составляет

- 5 мм
- 4 мм
- 3 мм
- 1 мм
- 2 мм

Если в результате железнодорожного происшествия локомотив или вагон повреждены, но подлежат дальнейшему восстановлению, то этот случай классифицируется как

катастрофа

авария

крушение

брак особого учета

брак в работе

Крушение — это

столкновения пассажирских или грузовых поездов с другим поездами или железнодорожным подвижным составом, сходы железнодорожного подвижного состава в грузовых или пассажирских

поездах на железнодорожных перегонах и станциях, в результате которых погибли или получили тяжкие телесные повреждения люди, повреждены локомотивы или вагоны до степени исключения их из инвентаря

столкновения пассажирских или грузовых поездов с другим поездами или железнодорожным подвижным составом, сходы железнодорожного подвижного состава в грузовых или пассажирских поездах на железнодорожных перегонах и станциях, не имеющие тяжких последствий, но в результате, которых повреждены локомотивы или вагоны в объеме ремонта ТР-2 и деповского или более сложных ремонтов

столкновения пассажирских или грузовых поездов с другим поездами или железнодорожным подвижным составом, сходы железнодорожного подвижного состава в грузовых, или пассажирских поездах на железнодорожных перегонах и станциях, в результате, которых погибли или получили тяжкие телесные повреждения люди, повреждены локомотивы, или вагоны в объеме ремонта ТР-2 и деповского или более сложных ремонтов

Какие из перечисленных габаритов относятся к габаритам приближения строений (укажите все верные ответы)

габарит Т

габарит С

габарит Сп

габарит 1 -Т

габарит 0-ВМ

Высота подвески контактного провода на железнодорожных переездах должна быть не менее

4100 мм

5750 мм

6800 мм

5500 мм

6000 мм

Какие из перечисленных габаритов относятся к габаритам железнодорожного подвижного состава (укажите все верные ответы)

габарит Т

габарит 1-Т

габарит С

габарит 02-ВМ

габарит 1-ВМ

габарит 0-ВМ

габарит Сп

габарит 03-ВМ

габарит Тп

габарит Тпр

Номинальный размер ширины колеи между внутренними гранями головок рельсов на прямых участках железнодорожного пути и на кривых радиусом 350 м и более должна быть

1435 мм

1530 мм

1520 мм

1540 мм

1535 мм

Величины отклонений от номинальных размеров ширины колеи, не требующих устранения, на прямых и кривых участках железнодорожного пути не должны превышать по сужению

-8 мм

-3 мм

-4 мм

-5 мм

-12 мм

Величины отклонений от номинальных размеров ширины колеи, не требующих устранения, на прямых и кривых участках железнодорожного пути не должны превышать по уширению

+10 мм

+20 мм

+4 мм

+7 мм

+8 мм

Номинальный размер ширины колеи между внутренними гранями головок рельсов на кривых участках железнодорожного пути радиусом от 349 до 300 м должна быть

1540 мм

1520 мм

1530 мм

1550 мм

1535 мм

Номинальный размер ширины колеи между внутренними гранями головок рельсов на кривых участках железнодорожного пути радиусом от 299 м и менее должен быть

1435 мм

1530 мм

1520 мм

1540 мм

1535 мм

Габарит железнодорожного подвижного состава — это

предельное поперечное перпендикулярное оси железнодорожного пути очертание, в котором, не выходя наружу, должен помещаться на прямом горизонтальном пути железнодорожный подвижной состав как в порожнем, так и в груженом состоянии

предельное поперечное перпендикулярное оси железнодорожного пути очертание, внутрь которого помимо железнодорожного подвижного состава не должны попадать никакие части сооружений и устройств, а также лежащие около железнодорожного пути материалы, запасные части и оборудование, за исключением частей устройств, предназначенных для непосредственного взаимодействия с железнодорожным подвижным составом (контактные провода с деталями крепления, хоботы гидравлических колонок при наборе воды и другие), при условии, что положение этих устройств во внутригабаритном пространстве увязано с соответствующими частями железнодорожного подвижного состава и что они не могут вызвать соприкосновения с другими элементами железнодорожного подвижного состава

предельное поперечное перпендикулярное оси железнодорожного пути очертание, в котором полностью помещается, с учетом упаковки и крепления, груз на открытом железнодорожном подвижном составе

Габарит погрузки — это

предельное поперечное перпендикулярное оси железнодорожного пути очертание, внутрь которого помимо железнодорожного подвижного состава не должны попадать никакие части сооружений и устройств, а также лежащие около железнодорожного пути материалы, запасные части и оборудование, за исключением частей устройств, предназначенных для непосредственного взаимодействия с железнодорожным подвижным составом (контактные провода с деталями крепления, хоботы гидравлических колонок при наборе воды и другие), при условии, что положение этих устройств во внутригабаритном пространстве увязано с соответствующими частями железнодорожного подвижного состава и что они не могут вызвать соприкосновения с другими элементами железнодорожного подвижного состава

предельное поперечное перпендикулярное оси железнодорожного пути очертание, в котором, не выходя наружу, должен помещаться на прямом горизонтальном пути железнодорожный подвижной состав, как в порожнем, так и в груженом состоянии

предельное поперечное перпендикулярное оси железнодорожного пути очертание, в котором полностью помещается, с учетом упаковки и крепления, груз на открытом железнодорожном подвижном составе

Между осями железнодорожных путей, предназначенных для непосредственной перегрузки из вагона в вагон, допускается расстояние

4500 мм

5000 мм

4100 мм

3600 мм

Расстояния между внутренними гранями колес у ненагруженной колесной пары должно быть

1530 мм

1540 мм

1440 мм

1500 мм

1510 мм

Выберите допустимые значения толщины гребня у локомотивов при измерении 20 мм от вершины гребня при высоте гребня 30 мм при скоростях движения свыше 120 км/ч до 140 км/ч (укажите все верные ответы)

33 мм

28 мм

20 мм

35 мм

27 мм

Высота оси автосцепки над уровнем верха головок рельса у локомотивов и пассажирских вагонов с людьми должна быть не менее

- 1080 мм
- 950 мм
- 970 мм
- 980 мм
- 1000 мм

Шифр помощника машиниста

- ТЧМ
- ТЧПМ
- ТЧД
- ЭЧК
- ШЧ

Размер по ширине (в широкой части) габарита Т равен

- 5250 мм
- 3000 мм
- 3400 мм
- 1400 мм
- 3750 мм

Основными частями стрелочного перевода являются (укажите все верные ответы)

- стрелка
- крестовина с контррельсами
- переводная кривая
- соединительная часть
- остряки
- переводная тяга
- рамные рельсы

Укажите максимально допустимую глубину ползуна при превышении которой колесная пара не допускается к выпуску в эксплуатацию (у локомотивов, МВПС и специального железнодорожного подвижного состава)

- 3 мм
- 2 мм
- 5 мм
- 1 мм
- 7 мм

Выберите шифр локомотивного депо

- ВЧД
- ЛД
- ДНЦ
- ТЧ

Шифр машиниста

- ТЧМ
- ТЧПМ
- ТЧЭ
- ТЧД
- ШЧМ

Какие габариты распространяются на железнодорожном подвижной состав, допущенный к обращению по железным дорогам колеи 1520 (1524) мм и 1435мм (укажите все верные ответы)

- 0-ВМ
- 1-Т
- Тц
- Тпр
- 1-ВМ
- 02-ВМ
- Т
- 03-ВМ

Полное опробование с проверкой состояния тормозной магистрали и действия тормозов у всех вагонов производится (укажите все верные ответы)

- на железнодорожных станциях Формирования перед отправлением поезда;
- после смены локомотива;
- перед отправлением с железнодорожной станции;
- после перемены кабины управления локомотива;
- при стоянке поезда более 20 минут;

- на железнодорожных станциях, разделяющих смежные гарантийные участки следования грузовых поездов, при техническом обслуживании состава без смены локомотива;
- перед выдачей МВПС из депо или после отстоя без бригады на железнодорожной станции;
- на железнодорожных станциях, предшествующих перегонам с затяжными спусками, где остановка поезда предусмотрена графиком движения;
- после затяжных спусков;
- перед затяжными спусками 0.018 и круче

Сигнал — это

условный видимый или звуковой знак, при помощи которого подается определенный приказ, который подлежит беспрекословному выполнению работниками железнодорожного транспорта

знак, несущий сообщение о нарушении безопасности движения поездов

организация работы работников железнодорожного транспорта, при которой исключается гибель или ранение людей

Видимые сигналы выражаются

числом и сочетанием звуков различной продолжительности
цветом, формой, положением, а также числом и сочетанием звуков различной продолжительности
цветом, формой, положением и числом сигнальных показаний

Звуковые сигналы выражаются

числом и сочетанием звуков различной продолжительности
цветом, формой положением и числом сигнальных показаний
цветом, формой положением, числом, сочетанием звуков и числом сигнальных показаний

Для подачи звуковых сигналов служат (укажите все верные ответы)

- свистки локомотивов
- светофоры
- диски
- щиты
- ручные свистки
- петарды
- духовые рожки
- сирены
- флажки
- ручные свистки

Сигнал бдительности подается звуковой комбинацией

- один длинный и два коротких звука
- три длинных и один короткий
- один длинный
- три длинных и два коротких
- три коротких
- два длинных
- один короткий и один длинный
- один длинный и три коротких
- три длинных

Видимые сигналы по времени их применения подразделяются (укажите все верные ответы)

- вечерние
- ночные
- обеденные
- дневные
- круглосуточные
- утренние

Должны быть отчетливо различимы с кабины приближающегося поезда сигнальные огни входных светофоров в кривых участках железнодорожного пути на расстоянии

- 200 м
- 500 м
- 400 м
- 1000 м

Для подачи круглосуточных сигналов служат (укажите все верные ответы)

- огни светофоров
- постоянные диски уменьшения скорости
- 31 квадратные щиты желтого цвета
- ручные фонари
- ручные флажки
- прямоугольный щит красного цвета
- фонари на шестах с огнем красного цвета

сигнальные указатели и знаки
красный флаг на шесте
диски

Сигнал «пожарная тревога» подается звуковой комбинацией

три длинных
три длинных и один короткий
три коротких
один короткий и один длинный
один длинный
три длинных и два коротких
один длинный и три коротких
два длинных

На прямых участках железнодорожного пути должны быть отчетливо различимы сигнальные огни входных светофоров из кабины локомотива на расстоянии

400 м
500 м
700 м
200 м
1000 м

Подан сигнал: группа из одного длинного и одного короткого звука — это значит

требование начать подталкивание
сигнал «Воздушная тревога»
требование к машинисту второго локомотива увеличить тягу
сигнал «Пожарная тревога»
требование к машинисту второго локомотива опустить токоприемник
требование прекратить подталкивание и возвратиться обратно
требование прекратить подталкивание, но не отставать от поезда
сигнал «Радиационная опасность» или «Химическая тревога»
требование к машинисту второго локомотива уменьшить тягу

Требование к работникам, обслуживающим поезд, отпустить тормоза подается звуковой комбинацией

два длинных
два коротких
один длинный и два коротких звука
один длинный
один короткий и один длинный
три длинных и два коротких
три длинных
один длинный и три коротких
три длинных и один короткий

К переносным сигналам ограждения относятся (укажите все верные ответы)

знак «начало опасного места»
знак «конец опасного места»
постоянные диски уменьшения скорости
квадратные щиты желтого цвета
прямоугольный щит красного цвета
Фонарь на шесте с огнем красного цвета
желтый флаг на шесте
красный Флаг на шесте

Требование машинисту при опробовании автотормозов произвести пробное торможение

днем — поднятой вертикально рукой, ночью — поднятым ручным Фонарем с прозрачно-белым огнем

днем — движением руки перед собой по горизонтальной линии, ночью — такими же движениями ручного фонаря с прозрачно-белым огнем

днем — движением по кругу красным развернутым флагом, ночью — движением по кругу фонаря с огнем любого цвета

днем — медленным движением вверх-вниз желтым развернутым флагом, ночью — желтым огнем ручного фонаря

Входные светофоры устанавливаются (укажите все верные ответы)

на расстоянии не ближе 100 м от предельного столбика первого стрелочного перевода
на расстоянии не ближе 50 м от остряка первого стрелочного перевода
в местах, установленных начальником железнодорожной станции
на расстоянии не ближе 50 м от предельного столбика первого стрелочного перевода
на расстоянии не ближе 1000 м от оси железнодорожной станции

Входные светофоры

разрешают или запрещают поезду проследовать с перегона на железнодорожную станцию
разрешают или запрещают поезду проследовать с железнодорожной станции на перегон
разрешают или запрещают поезду проследовать с одного блок- участка на другой
разрешают или запрещают поезду проследовать с одного района железнодорожной станции на другой
разрешают или запрещают маневровому пс производство маневров

Входной светофор сигнализирует двумя желтыми огнями из них верхний мигающий, предвходной светофор показывает

желтый
белый
синий
зеленый
желтый мигающий
красный

Выходные светофоры

разрешают или запрещают поезду проследовать с одного блок- участка на другой
разрешают или запрещают поезду проследовать с перегона на железнодорожную станцию
разрешают или запрещают поезду проследовать с железнодорожной станции на перегон
разрешают или запрещают роспуск вагонов с горки
предупреждают о показаниях основного светофора

Входной светофор сигнализирует одним желтым, это значит, что (укажите все верные ответы)

разрешено следовать с уменьшенной скоростью
разрешено следовать с установленной скоростью
разрешено следовать на боковой железнодорожный путь
следующий светофор закрыт
следующий светофор открыт
разрешается следовать по главному железнодорожному пути с готовностью остановиться

Входной светофор сигнализирует красным огнем, предупредительный светофор показывает

желтый мигающий
красный
белый
синий
желтый
зеленый

Входным светофором подается сигнал: два желтых огня, из них верхний мигающий (укажите все верные ответы)

разрешается поезду следовать на железнодорожную станцию с уменьшенной скоростью
следующий светофор закрыт
на боковой железнодорожный путь
следующий светофор открыт
разрешается поезду следовать с установленной скоростью
разрешается поезду следовать по главному железнодорожному пути
запрещается проезжать сигнал

Основные значения сигналов, подаваемых светофорами, следующие (укажите все верные ответы)

три желтых огня
зеленый мигающий
желтый мигающий
один зеленый огонь
два желтых огня
два желтых огня, из них верхний мигающий
один синий огонь
один лунно-белый огонь
один желтый огонь
один зеленый мигающий и один желтый огни и две зеленые светящиеся полосы

Проходные светофоры

разрешают или запрещают поезду проследовать с одного блок- участка на другой

требуют остановки при опасности для движения, возникшей на железнодорожных переездах

служат для оповещения о разрешающем показании выходного, маршрутного, технологического, маневрового, горочного светофоров

разрешают или запрещают поезду проследовать с железнодорожной станции на перегон

разрешают или запрещают пропуск вагонов с горки

Маршрутные светофоры

разрешают или запрещают поезду проследовать с перегона на железнодорожную станцию

разрешают или запрещают поезду проследовать с железнодорожной станции на перегон

разрешают или запрещают поезду проследовать с одного блок- участка на другой

разрешают или запрещают поезду проследовать с одного района железнодорожной станции на другой

разрешают или запрещают поезду проследовать по перегону с одного блок-участка на другой, а также предупреждают о показаниях путевого светофора

Входным светофором подается сигнал один зеленый мигающий и один желтый огни и две светящиеся зеленые полосы (укажите все верные ответы)

разрешается поезду проследовать по главному железнодорожному пути с установленной скоростью

разрешается поезду проследовать на железнодорожную станцию со скоростью не более 120 км/ч

поезд следует на боковой железнодорожный путь

следующий светофор закрыт

следующий светофор открыт и разрешает проследовать его с установленной скоростью

следующий светофор открыт и разрешает проследовать его с уменьшенной скоростью

Если поезд вступил на занятый блок-участок — на локомотивном светофоре будет гореть

красный

красно-желтый

белый

желтый

зеленый

Маневровым светофором подаются сигналы (укажите все верные ответы)

один синий огонь

один зеленый огонь

один белый огонь

один желтый огонь

один красный огонь

один желтый мигающий огонь

Один зеленый огонь

разрешается движение с установленной скоростью, следующий светофор открыт

разрешается движение с уменьшенной скоростью, следующий светофор закрыт

Стой!!! Запрещается проезжать сигнал!

разрешается движение с уменьшенной скоростью, поезд следует с отклонением по стрелочному переводу, следующий светофор открыт

разрешается движение с уменьшенной скоростью, поезд следует с отклонением по стрелочному переводу, следующий светофор закрыт

Пригласительный сигнал это

один лунно-белый огонь, разрешающий проследовать поезду светофор с красным огнем (или погасшим) и продолжать движение до следующего светофора со скоростью не более 50 км/ч

один лунно-белый мигающий огонь, разрешающий проследовать поезду светофор с красным огнем (или погасшим) и продолжать движение до следующего светофора со скоростью не более 20 км/ч

один красный огонь, запрещающий проследовать сигнал

один желтый мигающий огонь, разрешающий проследовать поезду светофор с красным огнем (или погасшим) и продолжать движение до следующего светофора со скоростью не более 40 км/ч

один желтый огонь, разрешающий проследовать поезду с уменьшенной скоростью

Петарды укладываются в шахматном порядке на расстоянии

50 м друг от друга

30 м друг от друга

20 м друг от друга

100 м друг от друга

правилами не регламентировано

Проходной светофор сигнализирует одним желтым огнем

разрешается движение с установленной скоростью

запрещается движение

поезд следует с отклонением по стрелочному переводу

разрешается движение с уменьшенной скоростью
следующий светофор закрыт
следующий светофор открыт

Предвходным светофором подаются сигналы (укажите все верные ответы)

один красный огонь
один желтый мигающий огонь
один зеленый мигающий огонь
один зеленый огонь
два зеленых огня
один желтый огонь

один лунно-белый мигающий огонь
два желтых огня, из них верхний мигающий

1. Как осуществляется отправление хозяйственного поезда с работой на перегоне и возвращением обратно на участке оборудованном ДЦ при отсутствии ключа – жезла

Руководителю работ выдается ключ – жезл данного перегона

Перегон закрывается приказом ДНЦ, а поезд отправляется по разрешению на бланке белого цвета с красной полосой по диагонали

По сигналам автоблокировки

По телефонным средствам связи

2. Порядок организации движения поездов на участках трех- или четырехниточного пути (при сплетении путей) устанавливается

Начальником железной дороги

Дежурным по станции

МПС России

Начальником станции

3. О приеме пассажирского поезда на путь, не предусмотренный ТРА станции, а также о задержке пассажирского поезда на станции, где стоянка его по расписанию не предусмотрена, ДСП должен информировать по радиосвязи.

Машиниста локомотива

4. В прибытии поезда на станцию в полном составе дежурный по станции убеждается по докладу сигналиста, дежурного стрелочного поста или лично, а на станциях с централизацией стрелок (на участках, не оборудованных автоматической блокировкой) - и по докладу других работников, назначенных

Начальником отделения железной дороги

МПС России

Дежурным по станции

Начальником станции

5. Кто руководит движением поездов на перегонах и станциях при ДЦ ?

Поездной диспетчер

Дежурный по станции

Локомотивный диспетчер

Дежурный по отделению дороги

6. На однопутных участках, оборудованных автоблокировкой, поезда отправляются по указанию

Поездного диспетчера

Начальника станции

Локомотивного диспетчера

Дежурного по отделению дороги

7. На станциях, где не допускается одновременный прием поездов, в случае их одновременного подхода первым принимается

Поезд для которого условия остановки у закрытого входного сигнала или трогания с места менее благоприятны

Скорый поезд

Поезд четного направления

Поезд нечетного направления

8. При управлении локомотивом пассажирского или грузового поезда при исправной радиосвязи в случае выхода из строя устройств автоматической локомотивной сигнализации машинист обязан:

Довести этот поезд до ближайшей станции с основным или оборотным депо или станции, имеющей пункт технического обслуживания АЛСН.

Правильных ответов нет.

Довести этот поезд до ближайшей станции и затребовать вспомогательный локомотив.

Довести этот поезд до пункта смены локомотивных бригад, где устройства локомотивной сигнализации должны быть отремонтированы без отцепки локомотива или должна быть произведена замена локомотива.

9. Как осуществляется отправление хозяйственного поезда с работой на перегоне и возвращением обратно на участке оборудованном ДЦ

По телефонным средствам связи.

По сигналам автоблокировки.

Руководителю работ выдается ключ – жезл данного перегона.

Перегон закрывается приказом ДНЦ, а поезд отправляется по разрешению на бланке белого цвета с красной полосой по диагонали.

10. На двухпутных перегонах, как с односторонней, так и с двусторонней автоблокировкой по каждому пути, движение осуществляется - ?

Четных по одному главному пути, нечетных по другому главному пути, каждый из которых является правильным для поездов данного направления.

По одному пути в обоих направлениях.

Правильных ответов нет.

Двустороннее движение по каждому пути по правилам однопутного движения, если каждый из путей не специализирован для пропуска поездов одного направления.

11. Следование поездов с неисправными автоматической локомотивной сигнализацией или устройствами систем безопасности должно осуществляться по приказу - ?

Поездного диспетчера

Начальника станции

Локомотивного диспетчера

Дежурного по отделению дороги

12. Автоблокировка - однопутный участок. Отправление поезда в случае неисправности автоблокировки. Что является разрешением на занятие перегона

Путевая записка.

Ключ – жезл.

Разрешение на бланке зеленого цвета с заполнением пункта 1.

Устное разрешение начальника станции на отправление поезда.

13. На многопутных линиях порядок движения по каждому главному пути в пределах одной железной дороги устанавливается

Начальником железной дороги

Дежурным по станции

Локомотивным диспетчером

Дежурным по отделению дороги

14. В случае, когда после проследования в установленном порядке проходного светофора с запрещающим показанием на локомотивном светофоре появится разрешающее показание, машинист может следовать, руководствуясь показаниями локомотивного светофора, но со скоростью не более км/ч до следующего светофора.

20 км/ч

40 км/ч

50 км/ч

100 км/ч

15. Как осуществляется отправление поезда с подталкивающим локомотивом следующим на часть перегона с возвращением обратно если участок оборудован ДЦ. (Два правильных ответа)

Машинисту толкача выдается ключ- жезл данного перегона.

По сигналам автоблокировки

По телефонным средствам связи.

Перегон закрывается приказом ДНЦ, а поезд отправляется по разрешению на бланке белого цвета с красной полосой по диагонали.

16. Как осуществляется отправление хозяйственного поезда с работой на перегоне и прибытием на соседнюю станцию на участке оборудованном ДЦ

Перегон закрывается приказом ДНЦ, а поезд отправляется по разрешению на бланке белого цвета с красной полосой по диагонали.

По сигналам автоблокировки

По телефонным средствам связи

Руководителю работ выдается ключ – жезл данного перегона

17. При соединении поездов на перегоне, машинисту поезда, идущего на соединение, разрешается следовать по приказу поездного диспетчера без остановки на блок-участок, занятый поездом, с которым предстоит соединение, со скоростью, обеспечивающей своевременную остановку у стоящего поезда, но не свыше - ?

20 км/ч

25 км/ч

40 км/ч

50 км/ч

18. Что может применяться как самостоятельное средство сигнализации и связи на отдельных участках.

Телефон

Полуавтоматическая путевая блокировка

АЛСН

Электрожелезнодорожная система

19. Укажите что должен иметь жезл

Наименование участка

Наименование страны

Порядковый номер

Наименование железной дороги

Серию

Наименование станций ограничивающих данный перегон

20. Укажите когда машинист может отправить поезд с пути имеющего выходной светофор при движении по ТСС

При обязательно открытом светофоре

При наличии путевой записки

При получении приказа на проследование запрещающего светофора

При получении письменного разрешения на проследование запрещ. Светофора

21. Перечень участков и железнодорожных подъездных путей и порядок организации движения поездов при посредстве одного локомотива устанавливаются

Начальником железной дороги

Дежурным по станции

Локомотивным диспетчером

Дежурным по отделению дороги

22. Установка жезловых аппаратов одной серии, при подходе к узлам, допускается не чаще, чем через перегона. (Укажите число перегонов)

23. Порядок организации движения поездов на перегонах, оборудованных полуавтоблокировкой с автоматическими блокпостами; блокпостами, обслуживающими пункты примыканий, устанавливается

Начальником железной дороги

Дежурным по станции

Локомотивным диспетчером

Дежурным по отделению дороги

24. В жезловых аппаратах обеих станций, ограничивающих перегон, при отсутствии на нем поездов должно быть в сумме число жезлов.

Четное

Нечетное

25. Перечень участков и железнодорожных подъездных путей и порядок организации движения поездов при посредстве одного жезла устанавливаются

Начальником железной дороги

Дежурным по станции

Локомотивным диспетчером

Дежурным по отделению дороги

26. На малоделятельных участках и железнодорожных подъездных путях в качестве средств связи при движении поездов допускается применять

Электрожезловую систему

Приказ ДНЦ переданный по радиосвязи

Один жезл

Телефон

3.2 Соответствие между балльной и рейтинговой системами оценивания знаний, умений, навыков и (или) опыта деятельности, устанавливается посредством следующей таблицы:

Объект оценки	Показатели оценивания результатов обучения	Оценка	Уровень результатов обучения
Обучающийся	50 баллов и менее	«Неудовлетворительно»	Низкий уровень
	69 – 51 баллов	«Удовлетворительно»	Пороговый уровень
	89 – 70 баллов	«Хорошо»	Повышенный уровень
	100 – 90 баллов	«Отлично»	Высокий уровень

4 Оценка ответа обучающего на вопросы дифференцированного зачёта и других форм контроля (ОК1 – ОК9; ПК 1.1; ПК 1.2; ПК 1.3; ПК 2.3)

Элементы оценивания	Содержание шкалы оценивания			
	Неудовлетворительно	Удовлетворительно	Хорошо	Отлично
	Не зачтено	Зачтено	Зачтено	Зачтено
Соответствие ответов формулировкам вопросов (заданий)	Полное несоответствие по всем вопросам	Значительные погрешности	Незначительные погрешности	Полное соответствие
Структура, последовательность и логика ответа. Умение четко, понятно, грамотно и свободно излагать свои мысли	Полное несоответствие критерию.	Значительное несоответствие критерию	Незначительное несоответствие критерию	Соответствие критерию при ответе на все вопросы.

<p>Умение увязывать теорию с практикой, в том числе в области профессиональной работы</p>	<p>Умение связать теорию с практикой работы не проявляется.</p>	<p>Умение связать вопросы теории и практики проявляется редко</p>	<p>Умение связать вопросы теории и практики в основном проявляется.</p>	<p>Полное соответствие данному критерию. Способность интегрировать знания и привлекать сведения из различных научных сфер</p>
<p>Качество ответов на дополнительные вопросы</p>	<p>На все дополнительные вопросы преподавателя даны неверные ответы.</p>	<p>Ответы на большую часть дополнительных вопросов преподавателя даны неверно.</p>	<p>1. Даны неполные ответы на дополнительные вопросы преподавателя. 2. Дан один неверный ответ на дополнительные вопросы преподавателя.</p>	<p>Даны верные ответы на все дополнительные вопросы преподавателя.</p>

Федеральное государственное бюджетное образовательное учреждение
высшего образования
"Дальневосточный государственный университет путей сообщения"
(ДВГУПС)

Приморский институт железнодорожного транспорта - филиал федерального
государственного бюджетного образовательного учреждения высшего образования
«Дальневосточный государственный университет путей сообщения» в г. Уссурийске
(ПримИЖТ - филиал ДВГУПС в г. Уссурийске)

УТВЕРЖДАЮ

Заместитель директора по УР



Л.А. Мелешко

07.06.2023 г

РАБОЧАЯ ПРОГРАММА

дисциплины **Производственная практика (по профилю специальности)**
(МДК, ПМ)

для специальности Техническая эксплуатация подвижного состава железных дорог
(электроподвижной состав)

Профиль: Технологический

Составитель(и): Преподаватель, Масловский Е.А.; Вербицкий В.А.

Обсуждена на заседании ПЦК: ПримИЖТ - специальности 23.02.06 "Техническая
эксплуатация подвижного состава железных дорог (ЭПС)"

Протокол от 11.05.2023г. № 6

Председатель ПЦК



Н.П. Микулина

г. Уссурийск
2023 г.

Рабочая программа дисциплины Производственная практика (по профилю специальности)
разработана в соответствии с ФГОС, утвержденным приказом Министерства образования и науки Российской Федерации от 22.04.2014 № 388

Квалификация: техник

Форма обучения **очная**

ОБЪЕМ ДИСЦИПЛИНЫ (МОДУЛЯ) В ЗАЧЕТНЫХ ЕДИНИЦАХ С УКАЗАНИЕМ КОЛИЧЕСТВА АКАДЕМИЧЕСКИХ ЧАСОВ, ВЫДЕЛЕННЫХ НА КОНТАКТНУЮ РАБОТУ ОБУЧАЮЩИХСЯ С ПРЕПОДАВАТЕЛЕМ (ПО ВИДАМ УЧЕБНЫХ ЗАНЯТИЙ) И НА САМОСТОЯТЕЛЬНУЮ РАБОТУ ОБУЧАЮЩИХСЯ

Общая трудоемкость **42 ЧАС**

Часов по учебному плану	42	Виды контроля на курсах:
в том числе:		зачёты с оценкой 7
обязательная нагрузка	36	
самостоятельная работа	0	
консультации	6	

Распределение часов ПП.04.01 по семестрам (курсам)

Семестр (<Курс>.<Семестр на курсе>)	7 (4.1)		Итого	
	1			
Неделя	1			
Вид занятий	УП	РП	УП	РП
Консультации	6	6	6	6
Обязательная нагрузка	36	36	36	36
Итого	42	42	42	42

1. АННОТАЦИЯ ДИСЦИПЛИНЫ (МОДУЛЯ)	
1.1	Вид практики
1.2	
1.3	Производственная практика (по профилю специальности), организуется в соответствии с требованиями Федерального Государственного образовательного стандарта среднего профессионального образования по специальности 23.02.06 «Техническая эксплуатация подвижного состава железных дорог (Электроподвижной состав)» по профессиональным модулям:
1.4	- ПП.04.01 Выполнение работ по одной или нескольким профессиям рабочих, должностям служащих.
1.5	
1.6	
1.7	
1.8	Форма (тип) практики
1.9	
1.10	Тип производственной практики (по профилю специальности) - концентрированная практика для получения профессиональных умений, навыков и приобретения опыта профессиональной
1.11	
1.12	
1.13	
1.14	Способ проведения практики
1.15	
1.16	Способом проведения производственной практики (по профилю специальности) является выездная практика. Практика проводится в линейных предприятиях дирекций тяги и ремонта ОАО РЖД.

2. МЕСТО ДИСЦИПЛИНЫ (МОДУЛЯ) В СТРУКТУРЕ ОБРАЗОВАТЕЛЬНОЙ ПРОГРАММЫ	
Код дисциплины:	ПП.04.01
2.1	Требования к предварительной подготовке обучающегося:
2.1.1	Выполнение работ по одной или нескольким профессиям рабочих, должностям служащих
2.1.2	Организация работы и управление подразделением организации
2.1.3	Разработка технологических процессов, технической и технологической документации (электроподвижной состав)
2.1.4	Эксплуатация подвижного состава (электроподвижной состав) и обеспечение безопасности движения
2.1.5	Конструкция, техническое обслуживание и ремонт подвижного состава (электроподвижной состав)
2.1.6	Учебная практика (обработка металлов резанием)
2.1.7	Учебная практика (электромонтажная)
2.1.8	Учебная практика (электросварочная)
2.1.9	Учебная практика (слесарная)
2.2	Дисциплины и практики, для которых освоение данной дисциплины (модуля) необходимо как предшествующее:
2.2.1	Выполнение работ по одной или нескольким профессиям рабочих, должностям служащих
2.2.2	Организация работы и управление подразделением организации
2.2.3	Производственная практика (по профилю специальности)
2.2.4	Производственная практика (по профилю специальности)
2.2.5	Производственная практика (по профилю специальности)
2.2.6	Разработка технологических процессов, технической и технологической документации (электроподвижной состав)

3. ПЕРЕЧЕНЬ ПЛАНИРУЕМЫХ РЕЗУЛЬТАТОВ ОБУЧЕНИЯ ПО МДК, СООТНЕСЕННЫХ С ПЛАНИРУЕМЫМИ РЕЗУЛЬТАТАМИ ОСВОЕНИЯ ОБРАЗОВАТЕЛЬНОЙ ПРОГРАММЫ
ОК 1: Выбирать способы решения задач профессиональной деятельности применительно к различным контекстам
Знать:
- актуальный профессиональный и социальный контекст, в котором приходится работать и жить
- основные источники информации и ресурсы для решения задач и проблем в профессиональном и/или социальном контексте
- алгоритмы выполнения работ в профессиональной и смежных областях
- методы работы в профессиональной и смежных сферах
- структуру плана для решения задач
- порядок оценки результатов решения задач профессиональной деятельности
Уметь:
- распознавать задачу и/или проблему в профессиональном и/или социальном контексте
- анализировать задачу и/или проблему и выделять её составные части; определять этапы решения
- выявлять и эффективно искать информацию, необходимую для решения задачи и/или проблемы
- составлять план действия; определять необходимые ресурсы
- владеть актуальными методами работы в профессиональной и смежных сферах
- реализовать составленный план
- оценивать результат и последствия своих действий (самостоятельно или с помощью наставника)
ОК 2: Использовать современные средства поиска, анализа и интерпретации информации и информационные технологии для выполнения задач профессиональной деятельности
Знать:
- номенклатуру информационных источников, применяемых в профессиональной деятельности
- приемы структурирования информации
- формат оформления результатов поиска информации
- современные средства и устройства информатизации
- порядок их применения и программное обеспечение в профессиональной деятельности
Уметь:
- определять задачи для поиска информации
- определять необходимые источники информации;
- планировать процесс поиска; структурировать получаемую информацию
- выделять наиболее значимое в перечне информации;
- оценивать практическую значимость результатов поиска;
- оформлять результаты поиска;
- использовать современное программное обеспечение;
- применять средства информационных технологий для решения профессиональных задач
ОК 3: Планировать и реализовывать собственное профессиональное и личностное развитие, предпринимательскую деятельность в профессиональной сфере, использовать знания по финансовой грамотности в различных жизненных ситуациях
Знать:
- содержание актуальной нормативно-правовой документации;
- современную научную и профессиональную терминологию;
- возможные траектории профессионального развития и самообразования;
- основы предпринимательской деятельности;
- основы финансовой грамотности;
- правила разработки бизнес-планов;
- порядок выстраивания презентации
- кредитные банковские продукты
Уметь:
- определять актуальность нормативно-правовой документации в профессиональной

- применять современную научную профессиональную терминологию
- определять и выстраивать траектории профессионального развития и самообразования;
- выявлять достоинства и недостатки коммерческой идеи;
- презентовать идеи открытия собственного дела в профессиональной деятельности
- рассчитывать размеры выплат по процентным ставкам кредитования
- определять инвестиционную привлекательность коммерческих идей в рамках профессиональной деятельности
- презентовать бизнес-идею
- определять источники финансирования

ОК 4: Эффективно взаимодействовать и работать в коллективе и команде

Знать:

- психологические основы деятельности коллектива, психологические особенности личности
- основы проектной деятельности;
- общечеловеческие ценности, как основа поведения в коллективе, команде

Уметь:

- организовывать работу коллектива и команды;
- взаимодействовать с коллегами, руководством, клиентами в ходе профессиональной
- применять техники и приемы эффективного общения в профессиональной деятельности;

ОК 5: Осуществлять устную и письменную коммуникацию на государственном языке Российской Федерации с учетом особенностей социального и культурного контекста

Знать:

- особенности социального и культурного контекста;
- правила оформления документов и построения устных сообщений

Уметь:

- грамотно излагать свои мысли и оформлять документы по профессиональной тематике на государственном языке, проявлять толерантность в рабочем коллективе
- выстраивать общение на основе общечеловеческих ценностей;

ОК 6: Проявлять гражданско-патриотическую позицию, демонстрировать осознанное поведение на основе традиционных общечеловеческих ценностей, в том числе с учетом гармонизации межнациональных и межрелигиозных отношений, применять стандарты

Знать:

- сущность гражданско-патриотической позиции, общечеловеческих ценностей;
- значимость профессиональной деятельности по специальности для развития экономики и среды жизнедеятельности граждан российского государства;
- основы нравственности и морали демократического общества;
- основные компоненты активной гражданско-патриотической позиции;
- основы культурных, национальных традиций народов российского государства;
- стандарты антикоррупционного поведения и последствия его нарушения

Уметь:

- описывать значимость своей специальности для развития экономики и среды жизнедеятельности граждан российского государства;
- проявлять и отстаивать базовые общечеловеческие, культурные и национальные ценности российского государства в современном сообществе;
- выстраивать общение на основе общечеловеческих ценностей;
- применять стандарты антикоррупционного поведения

ОК 7: Содействовать сохранению окружающей среды, ресурсосбережению, применять знания об изменении климата, принципы бережливого производства, эффективно действовать в чрезвычайных ситуациях

Знать:

- правила экологической безопасности при ведении профессиональной деятельности
- основные ресурсы, задействованные в профессиональной деятельности;
- пути обеспечения ресурсосбережения;
- основные виды чрезвычайных событий природного и техногенного происхождения, опасные явления, порождаемые их действием;

Уметь:

- соблюдать нормы экологической безопасности;
- определять направления ресурсосбережения в рамках профессиональной деятельности по специальности;
- оценить чрезвычайную ситуацию, составить алгоритм действий и определить необходимые ресурсы для её устранения;
- использовать энергосберегающие и ресурсосберегающие технологии в профессиональной деятельности по специальности

ОК 8: Использовать средства физической культуры для сохранения и укрепления здоровья в процессе профессиональной деятельности и поддержания необходимого уровня

Знать:

- роль физической культуры в общекультурном, профессиональном и социальном развитии
- основы здорового образа жизни;
- условия профессиональной деятельности и зоны риска физического здоровья при выполнении профессиональной деятельности;
- средства профилактики перенапряжения

Уметь:

- использовать физкультурно-оздоровительную деятельность для укрепления здоровья, достижения жизненных и профессиональных целей;
- применять рациональные приемы двигательных функций в профессиональной деятельности;
- пользоваться средствами профилактики перенапряжения характерными для данной

ОК 9: Пользоваться профессиональной документацией на государственном и иностранном

Знать:

- правила построения простых и сложных предложений на профессиональные темы
- основные общеупотребительные глаголы (бытовая и профессиональная лексика);
- лексический минимум, относящийся к описанию предметов, средств и процессов профессиональной деятельности;
- особенности произношения;
- правила чтения текстов профессиональной направленности

Уметь:

- понимать общий смысл четко произнесенных высказываний на известные темы
- участвовать в диалогах на знакомые общие и профессиональные темы; строить простые высказывания о себе и о своей профессиональной деятельности;
- кратко обосновывать и объяснить свои действия (текущие и планируемые);
- писать простые связные сообщения на знакомые или интересующие профессиональные темы;
- пользоваться нормативно-технической документацией;

ПК 1.1: Эксплуатировать подвижной состав железных дорог

Знать:

- конструкцию, принцип действия и технические характеристики оборудования подвижного состава.

- неисправности узлов и деталей подвижного состава;
- правила технической эксплуатации подвижной состав железных дорог.
Уметь:
- определять соответствие технического состояния нормативной документацией
- обнаруживать неисправности узлов и деталей подвижного состава;
- выполнять основные виды работ по эксплуатации подвижного состава; управлять системами подвижного состава в соответствии с установленными требованиями.
Иметь практический опыт:
- эксплуатации деталей, узлов, агрегатов, систем подвижного состава с обеспечением безопасности движения
ПК 1.2: Производить техническое обслуживание и ремонт подвижного состава железных дорог в соответствии с требованиями технологических процессов
Знать:
- конструкцию, принцип действия и технические характеристики оборудования подвижного состава
- неисправности подвижного состава, их признаки и способы их выявления;
- систему технического обслуживания и ремонта подвижного состава, нормативные документы по обеспечению безопасности движения подвижного состава
Уметь:
- определять конструктивные особенности узлов и деталей подвижного состава
- обнаруживать неисправности, определять соответствие технического состояния нормативной документацией;
- регулировать и испытывать оборудование подвижного состава.
Иметь практический опыт:
Выполнения основных видов работ по техническому обслуживанию подвижного состава, а также подвижного состава в соответствии с требованиями технологических процессов
ПК 1.3: Обеспечивать безопасность движения подвижного состава
Знать:
- нормативные документы по обеспечению безопасности подвижного состава
- порядок действия в стандартных и нестандартных ситуациях при решении профессиональных задач;
- порядок использования технических средств при решении профессиональных задач для обеспечения
Уметь:
- обнаруживать неисправности, регулировать и испытывать оборудование ПС.
- определять соответствие технического состояния оборудования подвижного состава требованиям нормативных
- управлять системами подвижного состава в соответствии с установленными требованиями
Иметь практический опыт:
Эксплуатации систем подвижного состава железных дорог с обеспечением безопасности движения поездов
ПК 2.3: Контролировать и оценивать качество выполняемых работ
Знать:
- организацию производственного и технологического процессов.
- нормирование труда;
- ресурсы организации, показатели их эффективного использования.
Уметь:
- проверять качество выполняемых работ.
- ставить производственные задачи коллективу исполнителей;
- защищать свои права в соответствии с трудовым законодательством
Иметь практический опыт:
Планирования работы коллектива исполнителей; по, определения основных технико-экономических показателей деятельности подразделения организации; разработки необходимой технической и технологической документации контроля и оценки качества выполняемых работ по ремонту и эксплуатации подвижного состава

4. СОДЕРЖАНИЕ ДИСЦИПЛИНЫ (МОДУЛЯ), СТРУКТУРИРОВАННОЕ ПО ТЕМАМ (РАЗДЕЛАМ) С УКАЗАНИЕМ ОТВЕДЕННОГО НА НИХ КОЛИЧЕСТВА АКАДЕМИЧЕСКИХ ЧАСОВ И ВИДОВ УЧЕБНЫХ ЗАНЯТИЙ							
Код занятия	Наименование разделов и тем /вид занятия/	Семестр / Курс	Часов	Компетенции	Литература	Инте ракт.	Примечание
	Раздел 1. ПП.04.01 Производственная (по профилю специальности) 36 часов (1 неделя)						
1.1	<p>Консультации Этап 3. Поездная (эксплуатационная) практика: - выполнение основных видов работ по эксплуатации ПС; - полнота и точность выполнения норм охраны труда; - подготовка систем ПС к работе ; - проверка работоспособности и управление системами ПС; - приведение систем ПС в нерабочее состояние; - выбор оптимального режима управления системами электровозов; выбор экономичного режима движения поезда. - управление системами ПС в соответствии с установленными требованиями; - принятие решения о скоростном режиме и других условиях следования электровозов и электропоездов; - точность и своевременность выполнения требований сигналов; - правильная и своевременная подача сигналов для других работников; - выполнение регламента переговоров локомотивной бригадой между собой и с другими работниками ж.д. транспорта; - проверка правильности оформления поездной документации; - демонстрация правильного порядка действий в аварийных и нестандартных ситуациях, в том, числе с опасными грузами; - определение неисправного состояния подвижного состава по внешним признакам; - демонстрация взаимодействия с локомотивными системами безопасности движения ; - применение противопожарных средств .</p> <p>Этап 4. Заключительный (24 часа): - Подготовка отчёта по результатам прохождения практики (ПП.01.01; ПП.02.01;ПП.03.01; ПП.04.01) - Подготовка к дифференцированному зачёту по практике (ПП.01.01; ПП.02.01;ПП.03.01; ПП.04.01)</p>	7	36	<p>ОК 1 ОК 2 ОК 3 ОК 4 ОК 5 ОК 6 ОК 7 ОК 8 ОК 9 ПК 1.1 ПК 1.2 ПК 1.3, ПК 2.3</p>	<p>Л1.1 Л1.2 Л1.3 Л1.4 Л1.5 Л1.6 Л1.7 Э1 Э2 Э3 Э4</p>	0	

5. ОЦЕНОЧНЫЕ МАТЕРИАЛЫ ДЛЯ ПРОВЕДЕНИЯ ПРОМЕЖУТОЧНОЙ АТТЕСТАЦИИ

Размещены в приложении

6. УЧЕБНО-МЕТОДИЧЕСКОЕ И ИНФОРМАЦИОННОЕ ОБЕСПЕЧЕНИЕ ДИСЦИПЛИНЫ (МДК, ПМ)**6.1. Рекомендуемая литература****6.1.1. Перечень основной литературы, необходимой для освоения дисциплины (МДК, ПМ)**

	Авторы, составители	Заглавие	Издательство, год
Л1.1	Мирошин Д.Г.	Слесарное дело: учеб. Пособие (электронный ресурс)	Москва: Издательство Юрайт, 2019. - 334 с. - (Бакалавр. Прикладной курс). - ISBN 978-5-534-10884-2. - Режим доступа: www.biblio-online.ru
Л1.2	Осинцев, И.А.	Теория работы электрооборудования электроподвижного состава: учебное пособие: в 2 ч. Ч.1	Москва: ФГБУ ДПО «УМЦ ЖДТ», 2019. - 371 с.
Л1.3	Осинцев, И.А.	Теория работы электрооборудования электроподвижного состава: учебное пособие: в 2 ч. Ч.2	Москва: ФГБУ ДПО «УМЦ ЖДТ», 2019. - 371 с.

6.2. Перечень ресурсов информационно-телекоммуникационной сети "Интернет", необходимых для освоения дисциплины (МДК, ПМ)

Э1	Научно – техническая библиотека МГУПС (НТБ МГУПС (МИИТ)).	http://library.miit.ru
Э2	Образовательная платформа Юрайт	http://urait.ru
Э3	Интернет сайт ОАО РЖД.	www.rzd.ru
Э4	Интернет сайт Дальневосточной железной дороги	www.dvzd.rzd.ru

6.3. Перечень информационных технологий, используемых при осуществлении образовательного процесса по дисциплине (МДК, ПМ), включая перечень программного обеспечения и информационных справочных систем (при необходимости)**6.3.1 Перечень программного обеспечения**

Свободно распространяемое программное обеспечение (Zoom, Free Conference Call, Moodle)

Office Pro Plus 2007 - Пакет офисных программ, лиц.45525415

6.3.2 Перечень информационных справочных систем**7. ОПИСАНИЕ МАТЕРИАЛЬНО-ТЕХНИЧЕСКОЙ БАЗЫ, НЕОБХОДИМОЙ ДЛЯ ОСУЩЕСТВЛЕНИЯ ОБРАЗОВАТЕЛЬНОГО ПРОЦЕССА ПО ПП.04.01**

Реализация рабочей программы производственной практики осуществляется в подразделениях ВРК -1, ЛВЧД-3, ВЧДЭ-4, УЛРЗ и требует наличия оборудования и технического оснащения рабочих мест в соответствии с освоением профессиональных компетенций таких как:

- детали и узлы подвижного состава (вагоны);
- рабочие места, оснащенные для выполнения работ;
- механообрабатывающие станки;
- набор слесарных инструментов;
- набор измерительных инструментов и приспособлений;
- заготовки для выполнения слесарных работ;
- технологическая документация;
- технологические карты

8. МЕТОДИЧЕСКИЕ МАТЕРИАЛЫ ДЛЯ ОБУЧАЮЩИХСЯ ПО ОСВОЕНИЮ ДИСЦИПЛИНЫ

Проведение учебного процесса может быть организовано с использованием ЭПОС университета и в цифровой среде (группы в социальных сетях, электронная почта, видеосвязь и другие платформы). Учебные занятия с применением дистанционных образовательных технологий (ДОТ) проходят в соответствии с утверждённым расписанием. Текущий контроль и промежуточная аттестация обучающихся проводится с применением ДОТ.

Формы отчётности

1 Организация аттестации по производственной практике

Аттестация по итогам производственной практики (по профилю специальности) по профессиональным модулям (ПП.01.01 Эксплуатация и техническое обслуживание подвижного состава; ПП.02.01 Организация деятельности коллектива исполнителей; ПП.03.01 Участие в конструкторско-технологической деятельности (электроподвижной состав); ПП.04.01 Выполнение работ по одной или нескольким профессиям рабочих, должностям служащих) проводится в институте после завершения практики с учетом результатов, подтвержденных документами, соответствующих предприятий.

По окончании практики студент заверяет дневник по производственной практике непосредственным руководителем практики от предприятия и сдает его руководителю практики от учебного заведения одновременно с материалом, подобранным в соответствии с индивидуальным заданием. Содержание собранного студентом материала определяется программой практики и индивидуальным заданием, тематикой курсового проекта и должно иметь краткое описание предприятия, виды его деятельности, вопросы охраны труда, фото и видео материал и технологические процессы. Дневник по практике должен содержать сведения о конкретно выполненной студентом работе в период практики, оценки за выполненную работу, выводы и предложения. Руководители практики от производства дают краткий отзыв о работе студента, отмечая в нем выполнение программы практики.

После завершения практики студент допускается к дифференцированному зачету по практике с дифференцированной оценкой. Студенты, не выполнившие программу практики по уважительной причине, направляются на практику вторично, в свободное от учебы время. Студенты, не выполнившие программы практик без уважительной причины или получившие оценку «неудовлетворительно» при промежуточной аттестации результатов прохождения практики, считаются имеющими академическую задолженность. Студенты, не выполнившие программы установленных видов практики, не допускаются к государственной итоговой аттестации.

2 Краткая аннотация отчёта по производственной практике с рекомендациями по выполнению

Отчёт по практике включает в себя ответы на вопросы, согласно индивидуального задания, выданного каждому студенту.

Индивидуальные задания на практику разрабатываются предметно-цикловой комиссией с учетом тематики дипломных проектов и специфики производственной деятельности базовых предприятий.

Содержание индивидуального задания:

1 Общие сведения о цехе, где ремонтируется узел проекта (в соответствии с индивидуальным заданием) (ПП.02.01)

1.1 Назначение цеха (участка) (ПП.02.01)

1.2 План – схема цеха (участка) (ПП.02.01)

1.3 Структура управления цеха в институте (ПП.02.01)

1.4 Перечень оборудования, приспособлений и инструмента, применяемых при ремонте узла проекта (ПП.03.01)

2 Назначение, конструкция и принцип действия узла проекта (ПП.01.01)

3 Основные неисправности узла проекта, причины их возникновения и способы их предупреждения (ПП.03.01)

4 Технология ремонта и испытания узла проекта в объеме ТР-3 (ПП.03.01; ПП.04.01)

5 Экономическая часть (ПП.02.01)

6 Безопасность жизнедеятельности и экология при ремонте узла проекта (ПП.02.01)

6.1 Требование охраны труда при ремонте узла проекта в объеме ТР-3 (ПП.02.01; ПП.03.01; ПП.04.01)

6.2 Факторы, оказывающие вредное влияние на экологию при ремонте узла проекта и мероприятия по их устранению (ПП.02.01)

6.3 Оказание первой доврачебной помощи (ПП.02.01; ПП.04.01)

7 Список используемых источников.....

ПРИЛОЖЕНИЕ А (План – схема цеха ТР-3).....

ПРИЛОЖЕНИЕ Б (Чертеж узла проекта).....

ПРИЛОЖЕНИЕ В (Фото и видео материал).....

ПРИЛОЖЕНИЕ Г (Технологическая карта ремонта узла проекта).....

Приморский институт железнодорожного транспорта - филиал федерального государственного бюджетного образовательного учреждения высшего образования «Дальневосточный государственный университет путей сообщения» в г. Уссурийске

ОЦЕНОЧНЫЕ МАТЕРИАЛЫ

для проведения текущего контроля успеваемости и промежуточной аттестации обучающихся по профессиональному модулю

Производственная практика (по профилю специальности)

полное наименование модуля

для специальности 23.02.06 Техническая эксплуатация подвижного состава железных дорог (электроподвижной состав)

код и наименование специальности

Формируемые компетенции: ОК1 – ОК9; ПК 1.1, ПК 1.2, ПК 1.3, ПК 2.3

1. Описание показателей, критериев и шкал оценивания компетенций.

1.1. Показатели и критерии оценивания компетенций

Объект оценки	Уровни сформированности компетенций	Критерий оценивания результатов обучения
Обучающийся	Низкий уровень Пороговый уровень Повышенный уровень	Уровень результатов обучения не ниже порогового

1.2. Шкалы оценивания компетенций при сдаче зачёта

Достигнутый уровень результата обучения	Характеристика уровня сформированности компетенций	Шкала оценивания
Пороговый уровень	Обучающийся: -обнаружил на зачёте всесторонние, систематические и глубокие знания учебного материала; -допустил небольшие упущения в ответах на вопросы, существенным образом не снижающие качество; -допустил существенное упущение в ответе на один из вопросов, которое за тем было устранено обучающимся с помощью уточняющих вопросов; - допустил существенное упущение в ответах на вопросы, часть которых была устранена обучающимся с помощью уточняющих вопросов;	Зачтено
Низкий уровень	Обучающийся: - допустил существенные упущения при ответах на все вопросы преподавателя; - обнаружил пробелы более чем на 50% в знаниях основного учебного материала	Незачтено

Описание шкал оценивания

1.3. Компетенции обучающегося при сдаче зачёта оцениваются следующим образом:

Планируемый уровень результатов освоения	Содержание шкалы оценивания достигнутого уровня результата обучения			
	Неудовлетворительно Не зачтено	Удовлетворительно Зачтено	Хорошо Зачтено	Отлично Зачтено

Знать	Неспособность обучающегося самостоятельно продемонстрировать наличие знаний при решении заданий, которые были представлены преподавателем вместе с образцом их решения.	Обучающийся способен самостоятельно продемонстрировать наличие знаний при решении заданий, которые были представлены преподавателем вместе с образцом их решения.	Обучающийся демонстрирует способность к самостоятельному применению знаний при решении заданий, аналогичных тем, которые представлял преподаватель, и при его консультативной поддержке в части современных проблем.	Обучающийся демонстрирует способность к самостоятельному применению знаний в выборе способа решения неизвестных или нестандартных заданий и при консультативной поддержке в части междисциплинарных связей.
Уметь	Отсутствие у обучающегося самостоятельности в применении умений по использованию методов освоения учебной дисциплины.	Обучающийся демонстрирует самостоятельность в применении умений решения учебных заданий в полном соответствии с образцом, данным преподавателем.	Обучающийся продемонстрирует самостоятельное применение умений решения заданий, аналогичных тем, которые представлял преподаватель, и при его консультативной поддержке в части современных проблем.	Обучающийся демонстрирует самостоятельное применение умений решения неизвестных или нестандартных заданий и при консультативной поддержке преподавателя в части междисциплинарных связей.
Иметь практически опыт	Неспособность самостоятельно проявить навык решения поставленной задачи по стандартному образцу повторно.	Обучающийся демонстрирует самостоятельность в применении навыка по заданиям, решение которых было показано преподавателем	Обучающийся демонстрирует самостоятельное применение навыка решения заданий, аналогичных тем, которые представлял преподаватель, и при его консультативной поддержке в части современных проблем.	Обучающийся демонстрирует самостоятельное применение навыка решения неизвестных или нестандартных заданий и при консультативной поддержке преподавателя в части междисциплинарных связей

1.4 Контроль приобретения практического опыта. Оценка по производственной практике

Целью оценки производственной практики является оценка:

- профессиональных и общих компетенций;
- практического опыта, знаний и умений.

Оценка по производственной (по профилю специальности) практике выставляется на основании данных:

- ведомости учёта работ, выполняемых студентами во время прохождения практики;
- заключения на квалификационную (пробную) работу;
- заключения о достигнутом уровне квалификации;
- характеристики о работе и поведении студента за период практики;
- аттестационного листа по практике;
- листа прохождения стажировки.

1.4.1 Вопросы для дифференцированного зачёта по слесарному этапу практики

№	Вопросы к дифференцированному зачёту	Планируемые результаты освоения (ПК,ОК)
1	Оборудование слесарных мастерских: индивидуальное и общего пользования.	ОК 1-9, ПК 1.1, ПК 1.2, ПК 1.3, ПК 2.3
2	Требования к организации рабочего места слесаря	ОК 1-9, ПК 1.1, ПК 1.2, ПК 1.3, ПК 2.3
3	Санитарно – гигиенические условия труда	ОК 1-9, ПК 1.1, ПК 1.2, ПК 1.3, ПК 2.3
4	Общие понятия о плоскостной разметке (подготовка и приёмы)	ОК 1-9, ПК 1.1, ПК 1.2, ПК 1.3, ПК 2.3
5	Общие сведения о рубке металла	ОК 1-9, ПК 1.1, ПК 1.2, ПК 1.3, ПК 2.3
6	Правка и рихтовка металла (холодным способом)	ОК 1-9, ПК 1.1, ПК 1.2, ПК 1.3, ПК 2.3
7	Гибка металла (виды и технология гибки)	ОК 1-9, ПК 1.1, ПК 1.2, ПК 1.3, ПК 2.3
8	Резка металла (виды и сущность процесса)	ОК 1-9, ПК 1.1, ПК 1.2, ПК 1.3, ПК 2.3
9	Особые виды резки	ОК 1-9, ПК 1.1, ПК 1.2, ПК 1.3, ПК 2.3
10	Опиливание металла (виды, подготовка и контроль опиления)	ОК 1-9, ПК 1.1, ПК 1.2, ПК 1.3, ПК 2.3
11	Общие сведения о сверлении	ОК 1-9, ПК 1.1, ПК 1.2, ПК 1.3, ПК 2.3
12	Режимы сверления (резания)	ОК 1-9, ПК 1.1, ПК 1.2, ПК 1.3, ПК 2.3
13	Зенкерование, зенкование и развёртывание отверстий	ОК 1-9, ПК 1.1, ПК 1.2, ПК 1.3, ПК 2.3
14	Нарезание наружной и внутренней резьбы (основные элементы, типы резьб и их обозначения)	ОК 1-9, ПК 1.1, ПК 1.2, ПК 1.3, ПК 2.3
15	Способы удаления сломанных метчиков	ОК 1-9, ПК 1.1, ПК 1.2, ПК 1.3, ПК 2.3
16	Клёпка (виды и методы клёпки, типы заклёпок, виды заклёпочных швов)	ОК 1-9, ПК 1.1, ПК 1.2, ПК 1.3, ПК 2.3
17	Шабрение (общие сведения, процесс шабрения)	ОК 1-9, ПК 1.1, ПК 1.2, ПК 1.3, ПК 2.3
18	Притирка и доводка (общие сведения, притирочные материалы)	ОК 1-9, ПК 1.1, ПК 1.2, ПК 1.3, ПК 2.3
19	Пайка и лужение (общие сведения, припои и флюсы, приёмы пайки)	ОК 1-9, ПК 1.1, ПК 1.2, ПК 1.3, ПК 2.3
20	Склеивание (типы склеивания, виды клея)	ОК 1-9, ПК 1.1, ПК 1.2, ПК 1.3, ПК 2.3
21	Допуски и посадки (кавалитет, посадки с натягом, посадка с зазором и переходная посадка)	ОК 1-9, ПК 1.1, ПК 1.2, ПК 1.3, ПК 2.3
22	Приспособления для плоскостной разметки (виды, назначение, конструкция, способ применения)	ОК 1-9, ПК 1.1, ПК 1.2, ПК 1.3, ПК 2.3
23	Инструменты для рубки металла (виды, заточка, приёмы и процесс рубки)	ОК 1-9, ПК 1.1, ПК 1.2, ПК 1.3, ПК 2.3
24	Оборудование для правки металла (холодным способом)	ОК 1-9, ПК 1.1, ПК 1.2, ПК 1.3, ПК 2.3
25	Виды и назначение инструмента, применяемого при опиливании металла	ОК 1-9, ПК 1.1, ПК 1.2, ПК 1.3, ПК 2.3
26	Виды и назначение инструмента, применяемого при резке металла	ОК 1-9, ПК 1.1, ПК 1.2, ПК 1.3, ПК 2.3
27	Рукоятки напильников. Уход за напильниками и их выбор.	ОК 1-9, ПК 1.1, ПК 1.2, ПК 1.3, ПК 2.3
28	Виды и назначение инструмента, применяемого при сверлении (ручное и механизированное сверление, классификация свёрл.)	ОК 1-9, ПК 1.1, ПК 1.2, ПК 1.3, ПК 2.3
29	Виды и назначение инструмента, применяемого при зенкеровании, зенковании и развёртывании отверстий	ОК 1-9, ПК 1.1, ПК 1.2, ПК 1.3, ПК 2.3
30	Заточка и заправка спиральных свёрл	ОК 1-9, ПК 1.1, ПК 1.2, ПК 1.3, ПК 2.3
31	Сверлильные станки (виды, назначение, уход за ними)	ОК 1-9, ПК 1.1, ПК 1.2, ПК 1.3, ПК 2.3
32	Крепления свёрл (способы и приспособления)	ОК 1-9,

		ПК 1.1, ПК 1.2, ПК 1.3, ПК 2.3
33	Инструмент для нарезания наружной и внутренней резьбы	ОК 1-9, ПК 1.1, ПК 1.2, ПК 1.3, ПК 2.3
34	Виды и назначение инструмента, применяемого при шабрении	ОК 1-9, ПК 1.1, ПК 1.2, ПК 1.3, ПК 2.3
35	Виды и назначение инструмента, применяемого при притирке	ОК 1-9, ПК 1.1, ПК 1.2, ПК 1.3, ПК 2.3
36	Виды и назначение инструмента, применяемого при пайке и лужении	ОК 1-9, ПК 1.1, ПК 1.2, ПК 1.3, ПК 2.3
37	Средства измерения и контроля (контрольно-измерительные инструменты и измерительные приборы)	ОК 1-9, ПК 1.1, ПК 1.2, ПК 1.3, ПК 2.3
38	Микрометр, нутромер, угломер, шупы (назначение, порядок измерения)	ОК 1-9, ПК 1.1, ПК 1.2, ПК 1.3, ПК 2.3
39	Штангенциркуль (типы, назначение, порядок измерения штангенциркулем)	ОК 1-9, ПК 1.1, ПК 1.2, ПК 1.3, ПК 2.3
40	Порядок установки полотна в рамку ножовки	ОК 1-9, ПК 1.1, ПК 1.2, ПК 1.3, ПК 2.3
41	Контроль шероховатости поверхности (методы, приборы измерения и обозначение шероховатостей на чертежах)	ОК 1-9, ПК 1.1, ПК 1.2, ПК 1.3, ПК 2.3
42	Требования охраны труда (до начала работы, во время и по окончании работы)	ОК 1-9, ПК 1.1, ПК 1.2, ПК 1.3, ПК 2.3
43	Противопожарные мероприятия	ОК 1-9, ПК 1.1, ПК 1.2, ПК 1.3, ПК 2.3
44	Безопасность труда при рубке металла	ОК 1-9, ПК 1.1, ПК 1.2, ПК 1.3, ПК 2.3
45	Правила охраны труда при гибке металла	ОК 1-9, ПК 1.1, ПК 1.2, ПК 1.3, ПК 2.3
46	Правила охраны труда при резке металла	ОК 1-9, ПК 1.1, ПК 1.2, ПК 1.3, ПК 2.3
47	Правила охраны труда при сверлении	ОК 1-9, ПК 1.1, ПК 1.2, ПК 1.3, ПК 2.3
48	Правила охраны труда при нарезании резьбы	ОК 1-9, ПК 1.1, ПК 1.2, ПК 1.3, ПК 2.3
49	Правила охраны труда при клёпке	ОК 1-9, ПК 1.1, ПК 1.2, ПК 1.3, ПК 2.3
50	Правила охраны труда при пайке и лужении	ОК 1-9, ПК 1.1, ПК 1.2, ПК 1.3, ПК 2.3
51	Правила нанесения ударов молотком	ОК 1-9, ПК 1.1, ПК 1.2, ПК 1.3, ПК 2.3
52	Рабочее положение слесаря при резании металла ножовкой	ОК 1-9, ПК 1.1, ПК 1.2, ПК 1.3, ПК 2.3
53	Требования охраны труда к оборудованию	ОК 1-9, ПК 1.1, ПК 1.2, ПК 1.3, ПК 2.3
54	Требования охраны труда к инструментам и приспособлениям	ОК 1-9, ПК 1.1, ПК 1.2, ПК 1.3, ПК 2.3
55	Требования к обучению. Виды инструктажей	ОК 1-9, ПК 1.1, ПК 1.2, ПК 1.3, ПК 2.3
56	Содержание первичного, повторного и внепланового инструктажа по охране труда. Когда они проводятся.	ОК 1-9, ПК 1.1, ПК 1.2, ПК 1.3, ПК 2.3
57	Требования при проведении временных огневых и сварочных работ.	ОК 1-9, ПК 1.1, ПК 1.2, ПК 1.3, ПК 2.3
58	Средства индивидуальной защиты работников	ОК 1-9, ПК 1.1, ПК 1.2, ПК 1.3, ПК 2.3
59	Действия работников при производственной травме	ОК 1-9, ПК 1.1, ПК 1.2, ПК 1.3, ПК 2.3
60	Охрана труда женщин и лиц, моложе 18-ти лет	ОК 1-9, ПК 1.1, ПК 1.2, ПК 1.3, ПК 2.3

1.4.2 Вопросы для дифференцированного зачёта по эксплуатационному этапу практики

№	Вопросы к дифференцированному зачёту	Планируемые результаты освоения (ПК, ОК)
61	Выполнить контрольную проверку тормозов в пути следования на тренажёрном комплексе машиниста	ОК 1-9, ПК 1.1, ПК 1.2, ПК 1.3, ПК 2.3

	электровоза 2ЭС5К	
62	Произвести действия по подготовке к отправлению на тренажёрном комплексе машиниста электровоза 2ЭС5К	ОК 1-9, ПК 1.1, ПК 1.2, ПК 1.3, ПК 2.3
63	Осуществить трогание электровоза на тренажёрном комплексе машиниста электровоза 2ЭС5К	ОК 1-9, ПК 1.1, ПК 1.2, ПК 1.3, ПК 2.3
64	Выполнить действия, необходимые при осуществлении минуты готовности на тренажёрном комплексе машиниста электровоза 2ЭС5К	ОК 1-9, ПК 1.1, ПК 1.2, ПК 1.3, ПК 2.3
65	Регламент переговоров при проследовании по станции.	ОК 1-9, ПК 1.1, ПК 1.2, ПК 1.3, ПК 2.3
66	Регламент переговоров при вынужденной остановке поезда на перегоне.	ОК 1-9, ПК 1.1, ПК 1.2, ПК 1.3, ПК 2.3
67	Регламент переговоров. «Минута готовности».	ОК 1-9, ПК 1.1, ПК 1.2, ПК 1.3, ПК 2.3
68	Регламент переговоров при опробовании тормозов в пути следования.	ОК 1-9, ПК 1.1, ПК 1.2, ПК 1.3, ПК 2.3
69	Регламент переговоров при прицепке к поезду.	ОК 1-9, ПК 1.1, ПК 1.2, ПК 1.3, ПК 2.3
70	Выполнить ограждение мест препятствий и мест производства работ на двух путном участке. (Фронт работ 200м и менее)	ОК 1-9, ПК 1.1, ПК 1.2, ПК 1.3, ПК 2.3
71	Выполнить ограждение пассажирского поезда при вынужденной остановке его на перегоне	ОК 1-9, ПК 1.1, ПК 1.2, ПК 1.3, ПК 2.3
72	Выполнить ограждение грузового поезда при вынужденной остановке его на перегоне	ОК 1-9, ПК 1.1, ПК 1.2, ПК 1.3, ПК 2.3
73	Выполнить ограждение мест препятствий для движения поездов и мест производства работ на станциях	ОК 1-9, ПК 1.1, ПК 1.2, ПК 1.3, ПК 2.3
74	Произвести установку на схеме дисков уменьшения скорости и сигнальных знаков «Начало опасного места» и «Конец опасного места» на двухпутном участке	ОК 1-9, ПК 1.1, ПК 1.2, ПК 1.3, ПК 2.3
75	Измерить шаблоном №873 ширину зева и толщину малого зуба автосцепки СА-3 (выполняется на полигоне)	ОК 1-9, ПК 1.1, ПК 1.2, ПК 1.3, ПК 2.3
76	Проверить шаблоном №873 удержание замка и работу замкодержателя при защите от саморасцепа (выполняется на полигоне)	ОК 1-9, ПК 1.1, ПК 1.2, ПК 1.3, ПК 2.3
77	Измерить шаблоном №873 допустимую разницу по высоте между автосцепками (выполняется на полигоне)	ОК 1-9, ПК 1.1, ПК 1.2, ПК 1.3, ПК 2.3
78	Показать работу пружинно-фрикционного поглощающего аппарата на макете	ОК 1-9, ПК 1.1, ПК 1.2, ПК 1.3, ПК 2.3
79	Охрана труда. Нормы и сроки эксплуатационных электрических испытаний средств защиты	ОК 1-9, ПК 1.1, ПК 1.2, ПК 1.3, ПК 2.3
80	Охрана труда. Требования безопасности при нахождении на путях локомотивной бригадой	ОК 1-9, ПК 1.1, ПК 1.2, ПК 1.3, ПК 2.3
81	Охрана труда. Требования пожарной безопасности должна для локомотивной бригады	ОК 1-9, ПК 1.1, ПК 1.2, ПК 1.3, ПК 2.3
82	Охрана труда. Порядок действий, оказавшись вблизи оборванного контактного провода.	ОК 1-9, ПК 1.1, ПК 1.2, ПК 1.3, ПК 2.3
83	Охрана труда. Правила приемки электровоза локомотивной бригадой	ОК 1-9, ПК 1.1, ПК 1.2, ПК 1.3, ПК 2.3
84	Охрана труда. Порядок подъема токоприемника.	ОК 1-9, ПК 1.1, ПК 1.2, ПК 1.3, ПК 2.3
85	Охрана труда. Порядок подъема на крышу электровоза на электрифицированных путях.	ОК 1-9, ПК 1.1, ПК 1.2, ПК 1.3, ПК 2.3
86	Охрана труда. Действие локомотивной бригады по оказанию первой (доврачебной) помощи пострадавшим	ОК 1-9, ПК 1.1, ПК 1.2, ПК 1.3, ПК 2.3
87	Действия локомотивной бригады при пожаре на электровозе.	ОК 1-9, ПК 1.1, ПК 1.2, ПК 1.3, ПК 2.3
88	Цепь подключения ГВ на 2ЭС5К. Возможные причины не подключения ГВ.	ОК 1-9, ПК 1.1, ПК 1.2, ПК 1.3, ПК 2.3
89	Цепь подъема токоприемника на 2ЭС5К. Возможные причины отсутствия подъема токоприемника. Назначение блокировок в цепи подъема токоприемника.	ОК 1-9, ПК 1.1, ПК 1.2, ПК 1.3, ПК 2.3
90	Цепь запуска пускового двигателя на 2ЭС5К. Неисправности ФР. Порядок подключения разъединителей	ОК 1-9, ПК 1.1, ПК 1.2, ПК 1.3, ПК 2.3

91	2ЭС5К. Цепь подключения компрессора, вентиляторов. Возможные неисправности в этих цепях. Порядок подключения разъединителей Q6, QS28. Порядок пользования тумблером ВОЗРАТ РЕЛЕ.	ОК 1-9 ПК 1.1 ПК1.2 ПК1.3 ПК 2.2 ПК 2.3
92	Тормозные и реверсивные переключатели, место их расположения, порядок замыкания силовых контактов.	ОК 1-9, ПК 1.1, ПК 1.2, ПК 1.3, ПК 2.3
93	Расположения оборудования в секциях на 2ЭС5К, 3ЭС5К. Порядок подключения аппаратов.	ОК 1-9, ПК 1.1, ПК 1.2, ПК 1.3, ПК 2.3
94	Защита ТЭД от перегрузки и к.з. Защита тяговых обмоток трансформаторов от токов к.з.	ОК 1-9, ПК 1.1, ПК 1.2, ПК 1.3, ПК 2.3
95	Снятие напряжения в контактной сети от электровоза. Порядок отыскания неисправности в крышном оборудовании электровоза.	ОК 1-9, ПК 1.1, ПК 1.2, ПК 1.3, ПК 2.3
96	Работа силовой схемы электровозов. Назначение оборудования в силовой цепи.	ОК 1-9, ПК 1.1, ПК 1.2, ПК 1.3, ПК 2.3
97	Блокировочные переключатели, место их расположения, назначение. БП, №410, №436, ПР, SA3, SA5, SA6.	ОК 1-9, ПК 1.1, ПК 1.2, ПК 1.3, ПК 2.3
98	Порядок отключения ВИП U1, U2 на 2ЭС5К,3ЭС5К. Схема резервирования питания вспомогательных машин.	ОК 1-9, ПК 1.1, ПК 1.2, ПК 1.3, ПК 2.3
99	Расположение пневматического оборудования на 2ЭС5К	ОК 1-9, ПК 1.1, ПК 1.2, ПК 1.3, ПК 2.3
100	Порядок эксплуатации МСУД, летний и зимний режим эксплуатации.	ОК 1-9, ПК 1.1, ПК 1.2, ПК 1.3, ПК 2.3
101	Расположение автоматических выключателей, источников питания, кабелей. Возможные неисправности в цепях МСУД.	ОК 1-9, ПК 1.1, ПК 1.2, ПК 1.3, ПК 2.3
102	Аккумуляторные батареи вышли из строя. Обеспечьте дальнейшую работу электровоза	ОК 1-9, ПК 1.1, ПК 1.2, ПК 1.3, ПК 2.3
103	Назначение сигналов.	ОК 1-9, ПК 1.1, ПК 1.2, ПК 1.3, ПК 2.3
104	Какие основные сигнальные цвета применяются при движении поездов и маневровой работе.	ОК 1-9, ПК 1.1, ПК 1.2, ПК 1.3, ПК 2.3
105	Установка условно-разрешающего сигнала. Как сигнализирует. Порядок проследования.	ОК 1-9, ПК 1.1, ПК 1.2, ПК 1.3, ПК 2.3
106	Пригласительный сигнал. Где устанавливается. Как сигнализирует. Порядок проследования.	ОК 1-9, ПК 1.1, ПК 1.2, ПК 1.3, ПК 2.3
107	Как подается ручной сигнал «Опустить токоприемник». Порядок действий при подачи этого сигнала.	ОК 1-9, ПК 1.1, ПК 1.2, ПК 1.3, ПК 2.3
108	Сигналы, которые подаются входными светофорами. Звуковые сигналы.	ОК 1-9, ПК 1.1, ПК 1.2, ПК 1.3, ПК 2.3
109	Как подразделяются светофоры по назначению	ОК 1-9, ПК 1.1, ПК 1.2, ПК 1.3, ПК 2.3
110	Порядок проследования входного светофора станции с тремя жёлтыми огнями.	ОК 1-9, ПК 1.1, ПК 1.2, ПК 1.3, ПК 2.3
111	Порядок проследования входного светофора, когда станция работает в режиме диспетчерского контроля.	ОК 1-9, ПК 1.1, ПК 1.2, ПК 1.3, ПК 2.3
112	Сигналы, которые подаются светофорами прикрытия и заградительными, где устанавливаются, порядок проследования.	ОК 1-9, ПК 1.1, ПК 1.2, ПК 1.3, ПК 2.3
113	Подача сигнала «Общая тревога».	ОК 1-9, ПК 1.1, ПК 1.2, ПК 1.3, ПК 2.3
114	В каких случаях выходными светофорами подаются сигналы - один жёлтый мигающий и один луно-белый.	ОК 1-9, ПК 1.1, ПК 1.2, ПК 1.3, ПК 2.3
115	Порядок расположения постоянных дисков уменьшения скорости, начало и конец опасного места.	ОК 1-9, ПК 1.1, ПК 1.2, ПК 1.3, ПК 2.3
116	Сигналы, применяемые для обозначения поездов, локомотивов	ОК 1-9, ПК 1.1, ПК 1.2, ПК 1.3, ПК 2.3
117	ТРА станций	ОК 1-9, ПК 1.1, ПК 1.2, ПК 1.3, ПК 2.3
118	Порядок проследования проходного светофора с красным огнем, погасшим или непонятным показанием.	ОК 1-9, ПК 1.1, ПК 1.2, ПК 1.3, ПК 2.3
119	Отправление поезда при неисправности выходного светофора при автоблокировке.	ОК 1-9, ПК 1.1, ПК 1.2, ПК 1.3, ПК 2.3
120	Порядок осаживания поезда, остановившегося на перегоне	ОК 1-9, ПК 1.1, ПК 1.2, ПК 1.3, ПК 2.3

121	Неисправности локомотивов, с которыми не допускается выпускать ПС в эксплуатацию.	ОК 1-9, ПК 1.1, ПК 1.2, ПК 1.3, ПК 2.3
122	Порядок проследования выходного светофора с запрещающим показанием.	ОК 1-9, ПК 1.1, ПК 1.2, ПК 1.3, ПК 2.3
123	Порядок приёма поезда на станцию при запрещающем показании входного (маршрутного) светофора.	ОК 1-9, ПК 1.1, ПК 1.2, ПК 1.3, ПК 2.3
124	Обязанности машиниста в случае возникновения неисправности поездной радиосвязи.	ОК 1-9, ПК 1.1, ПК 1.2, ПК 1.3, ПК 2.3
125	Действие машиниста при самопроизвольном срабатывании автотормозов в поезде	ОК 1-9, ПК 1.1, ПК 1.2, ПК 1.3, ПК 2.3
126	Порядок проследования входного светофора станции с тремя жёлтыми огнями.	ОК 1-9, ПК 1.1, ПК 1.2, ПК 1.3, ПК 2.3
127	Действия локомотивной бригады в случае обнаружения ползуна на локомотиве, вагоне.	ОК 1-9, ПК 1.1, ПК 1.2, ПК 1.3, ПК 2.3
128	Порядок оказания помощи поезду, остановившемуся на перегоне	ОК 1-9, ПК 1.1, ПК 1.2, ПК 1.3, ПК 2.3
129	Порядок проследования входного светофора, когда станция работает в режиме диспетчерского контроля.	ОК 1-9, ПК 1.1, ПК 1.2, ПК 1.3, ПК 2.3
130	Порядок закрепления поезда на перегоне.	ОК 1-9, ПК 1.1, ПК 1.2, ПК 1.3, ПК 2.3
131	Порядок использования токоприемников электроподвижного состава при различных условиях эксплуатации.	ОК 1-9, ПК 1.1, ПК 1.2, ПК 1.3, ПК 2.3
132	Порядок действий работников при вынужденной остановке поезда на перегоне.	ОК 1-9, ПК 1.1, ПК 1.2, ПК 1.3, ПК 2.3
133	Порядок действий локомотивных бригад и работников дистанций электроснабжения при повреждениях токоприемников, контактной сети и комиссионном их рассмотрении	ОК 1-9, ПК 1.1, ПК 1.2, ПК 1.3, ПК 2.3
134	Высота оси автосцепки над уровнем верха головок рельсов. Разница по высоте между продольными осями автосцепок	ОК 1-9, ПК 1.1, ПК 1.2, ПК 1.3, ПК 2.3
135	Неисправности, при которых необходимо прекращать действие автоблокировки.	ОК 1-9, ПК 1.1, ПК 1.2, ПК 1.3, ПК 2.3
136	Порядок проследования проходных светофоров с погасшими огнями при наличии разрешающего огня на локомотивном светофоре	ОК 1-9, ПК 1.1, ПК 1.2, ПК 1.3, ПК 2.3
137	Порядок отправления поезда по групповому выходному (маршрутному) светофора.	ОК 1-9, ПК 1.1, ПК 1.2, ПК 1.3, ПК 2.3
138	Правила пользования блоком контроля отключения ЭПК – блок КОН.	ОК 1-9, ПК 1.1, ПК 1.2, ПК 1.3, ПК 2.3
139	Порядок отправления поезда со станции при полуавтоблокировке.	ОК 1-9, ПК 1.1, ПК 1.2, ПК 1.3, ПК 2.3
140	С какими неисправностями запрещается выпускать локомотив в эксплуатацию	ОК 1-9, ПК 1.1, ПК 1.2, ПК 1.3, ПК 2.3
141	Сокращённое опробование тормозов	ОК 1-9, ПК 1.1, ПК 1.2, ПК 1.3, ПК 2.3
142	Полное опробование тормозов	ОК 1-9, ПК 1.1, ПК 1.2, ПК 1.3, ПК 2.3
143	Воздухораспределитель № 483. Устройство, назначение переключателей.	ОК 1-9, ПК 1.1, ПК 1.2, ПК 1.3, ПК 2.3
144	Прицепка локомотива к составу.	ОК 1-9, ПК 1.1, ПК 1.2, ПК 1.3, ПК 2.3
145	Порядок смены кабины управления на локомотивах.	ОК 1-9, ПК 1.1, ПК 1.2, ПК 1.3, ПК 2.3
146	Порядок подъезда локомотива к составу.	ОК 1-9, ПК 1.1, ПК 1.2, ПК 1.3, ПК 2.3
147	После остановки поезда с применением автотормозов сколько необходимо выждать времени с момента перевода ручки крана машиниста в положение отпуска до приведения локомотива в движение.	ОК 1-9, ПК 1.1, ПК 1.2, ПК 1.3, ПК 2.3
148	Действия локомотивных бригад при самопроизвольном срабатывании автотормозов в поезде.	ОК 1-9, ПК 1.1, ПК 1.2, ПК 1.3, ПК 2.3
149	Выход штока тормозных цилиндров электровозов.	ОК 1-9,

	Толщина тормозных колодок	ПК 1.1, ПК 1.2, ПК 1.3, ПК 2.3
150	Управление тормозами в грузовых поездах кранами машиниста № 394, 395	ОК 1-9, ПК 1.1, ПК 1.2, ПК 1.3, ПК 2.3

2. Оценка ответа обучающего на вопросы

2.1 Оценка ответа обучающего на вопросы зачёта

Элементы оценивания	Содержание шкалы оценивания			
	Неудовлетворительно	Удовлетворительно	Хорошо	Отлично
	Не зачтено	Зачтено	Зачтено	Зачтено
Соответствие ответов формулировкам вопросов (заданий)	Полное несоответствие по всем вопросам	Значительные погрешности	Незначительные погрешности	Полное соответствие
Структура, последовательность и логика ответа. Умение четко, понятно, грамотно и свободно излагать свои мысли	Полное несоответствие критерию.	Значительное несоответствие критерию	Незначительное несоответствие критерию	Соответствие критерию при ответе на все вопросы.
Умение увязывать теорию с практикой, в том числе в области профессиональной работы	Умение связать теорию с практикой работы не проявляется.	Умение связать вопросы теории и практики проявляется редко	Умение связать вопросы теории и практики в основном проявляется.	Полное соответствие данному критерию. Способность интегрировать знания и привлекать сведения из различных научных сфер
Качество ответов на дополнительные вопросы	На все дополнительные вопросы преподавателя даны неверные ответы.	Ответы на большую часть дополнительных вопросов преподавателя даны неверно.	1. Даны неполные ответы на дополнительные вопросы преподавателя. 2. Дан один неверный ответ на дополнительные вопросы преподавателя.	Даны верные ответы на все дополнительные вопросы преподавателя.

Приморский институт железнодорожного транспорта - филиал федерального государственного бюджетного образовательного учреждения высшего образования «Дальневосточный государственный университет путей сообщения» в г. Уссурийске
(ПримИЖТ - филиал ДВГУПС в г. Уссурийске)

ОЦЕНОЧНЫЕ МАТЕРИАЛЫ

для проведения экзамена квалификационного по профессиональному модулю

ПМ.04 Выполнение работ по одной или нескольким профессиям рабочих,
должностям служащих
полное наименование модуля

для специальности 23.02.06 Техническая эксплуатация подвижного состава железных
дорог (электроподвижной состав)
код и наименование специальности

Составитель(и): Преподаватель, Микулина Н.П.



г. Уссурийск
2023 г.

1. Описание показателей, критериев и шкал оценивания компетенций.

1.1. Показатели и критерии оценивания компетенций

Объект оценки	Уровни сформированности компетенций	Критерий оценивания результатов обучения
Обучающийся	Низкий уровень Пороговый уровень Повышенный уровень Высокий	Уровень результатов обучения не ниже порогового

1.3. Шкалы оценивания компетенций при сдаче экзамена квалификационного

Достигнутый уровень результата обучения	Характеристика уровня сформированности компетенций	Шкала оценивания экзамена
Низкий уровень	Обучающийся: -обнаружил пробелы в знаниях основного учебно-программного материала; -допустил принципиальные ошибки в выполнении заданий, предусмотренных программой; -не может продолжить обучение или приступить к профессиональной деятельности по окончании программы без дополнительных занятий по соответствующей дисциплине.	Неудовлетворительно
Пороговый уровень	Обучающийся: -обнаружил знание основного учебно-программного материала в объёме, необходимом для дальнейшей учебной и предстоящей профессиональной деятельности; -справляется с выполнением заданий, предусмотренных программой; -знаком с основной литературой, рекомендованной рабочей программой дисциплины; -допустил неточности в ответе на вопросы и при выполнении заданий по учебно-программному материалу, но обладает необходимыми знаниями для их устранения под руководством преподавателя.	Удовлетворительно
Повышенный уровень	Обучающийся: - обнаружил полное знание учебно-программного материала; -успешно выполнил задания, предусмотренные программой; -усвоил основную литературу, рекомендованную рабочей программой дисциплины; -показал систематический характер знаний учебно-программного материала; -способен к самостоятельному пополнению знаний по учебно- программному материалу и обновлению в ходе дальнейшей учебной работы и профессиональной деятельности	Хорошо
Высокий уровень	Обучающийся: -обнаружил всесторонние, систематические и глубокие знания учебно-программного материала; -умеет свободно выполнять задания, предусмотренные программой; -ознакомился с дополнительной литературой; -усвоил взаимосвязь основных понятий дисциплин и их значение для приобретения профессии; -проявил творческие способности в понимании учебно-программного материала.	Отлично

Описание шкал оценивания

1.4. Компетенции обучающегося оцениваются следующим образом:

Планируемый уровень результатов освоения	Содержание шкалы оценивания достигнутого уровня результата обучения			
	Неудовлетворительно Не зачтено	Удовлетворительно Зачтено	Хорошо Зачтено	Отлично Зачтено
Знать	Неспособность обучающегося самостоятельно продемонстрировать наличие знаний при решении заданий, которые были представлены преподавателем вместе с образцом их решения.	Обучающийся способен самостоятельно продемонстрировать наличие знаний при решении заданий, которые были представлены преподавателем вместе с образцом их решения.	Обучающийся демонстрирует способность к самостоятельному применению знаний при решении заданий, аналогичных тем, которые представлял преподаватель, и при его консультативной поддержке в части современных проблем.	Обучающийся демонстрирует способность к самостоятельному применению знаний в выборе способа решения неизвестных или нестандартных заданий и при консультативной поддержке в части междисциплинарных связей.
Уметь	Отсутствие у обучающегося самостоятельности в применении умений по использованию методов освоения учебной дисциплины.	Обучающийся демонстрирует самостоятельность в применении умений решения учебных заданий в полном соответствии с образцом, данным преподавателем.	Обучающийся продемонстрирует самостоятельное применение умений решения заданий, аналогичных тем, которые представлял преподаватель, и при его консультативной поддержке в части современных проблем.	Обучающийся демонстрирует самостоятельное применение умений решения неизвестных или нестандартных заданий и при консультативной поддержке преподавателя в части междисциплинарных связей.
Иметь практический опыт	Неспособность самостоятельно проявить навык решения поставленной задачи по стандартному образцу повторно.	Обучающийся демонстрирует самостоятельность в применении навыка по заданиям, решение которых было показано преподавателем	Обучающийся демонстрирует самостоятельное применение навыка решения заданий, аналогичных тем, которые представлял преподаватель, и при его консультативной поддержке в части современных проблем.	Обучающийся демонстрирует самостоятельное применение навыка решения неизвестных или нестандартных заданий и при консультативной поддержке преподавателя в части междисциплинарных связей

1.5. Компетенции обучающегося при сдаче экзамена квалификационного оцениваются следующим образом:

Планируемый уровень результатов освоения	Содержание шкалы оценивания достигнутого уровня результата обучения			
	Неудовлетворительно Не зачтено	Удовлетворительно Зачтено	Хорошо Зачтено	Отлично Зачтено
Знать	Неспособность обучающегося самостоятельно продемонстрировать наличие знаний при решении заданий, которые были представлены преподавателем вместе с образцом их решения.	Обучающийся способен самостоятельно продемонстрировать наличие знаний при решении заданий, которые были представлены преподавателем вместе с образцом их решения.	Обучающийся демонстрирует способность к самостоятельному применению знаний при решении заданий, аналогичных тем, которые представлял преподаватель, и при его консультативной поддержке в части современных проблем.	Обучающийся демонстрирует способность к самостоятельному применению знаний в выборе способа решения неизвестных или нестандартных заданий и при консультативной поддержке в части междисциплинарных связей.
Уметь	Отсутствие у обучающегося самостоятельности в применении умений по использованию методов освоения учебной дисциплины.	Обучающийся демонстрирует самостоятельность в применении умений решения учебных заданий в полном соответствии с образцом, данным преподавателем.	Обучающийся продемонстрирует самостоятельное применение умений решения заданий, аналогичных тем, которые представлял преподаватель, и при его консультативной поддержке в части современных проблем.	Обучающийся демонстрирует самостоятельное применение умений решения неизвестных или нестандартных заданий и при консультативной поддержке преподавателя в части междисциплинарных связей.
Иметь практический опыт	Неспособность самостоятельно проявить навык решения поставленной задачи по стандартному образцу повторно.	Обучающийся демонстрирует самостоятельность в применении навыка по заданиям, решение которых было показано преподавателем	Обучающийся демонстрирует самостоятельное применение навыка решения заданий, аналогичных тем, которые представлял преподаватель, и при его консультативной поддержке в части современных проблем.	Обучающийся демонстрирует самостоятельное применение навыка решения неизвестных или нестандартных заданий и при консультативной поддержке преподавателя в части междисциплинарных связей

2. Перечень теоретических вопросов и практических заданий к экзамену квалификационному (ОК1 – ОК9; ПК 1.1; ПК 1.2; ПК 1.3; ПК 2.3)

2.1 Теоретические вопросы к экзамену квалификационному

№	Теоретические вопросы к экзамену	Планируемые результаты освоения (ПК,ОК)
1	Охрана труда. Нормы и сроки эксплуатационных электрических испытаний средств защиты	ОК 1-9 ПК 1.2 ПК 1.3 ПК 2.3
2	Охрана труда. Требования безопасности при нахождении на путях локомотивной бригадой	ОК 1-9 ПК 1.2 ПК 1.3 ПК 2.3
3	Охрана труда. Требования пожарной безопасности должна для локомотивной бригады	ОК 1-9 ПК 1.2 ПК 1.3 ПК 2.3
4	Охрана труда. Порядок действий, оказавшись вблизи оборванного контактного провода.	ОК 1-9 ПК 1.2 ПК 1.3 ПК 2.3
5	Охрана труда. Правила приемки электровоза локомотивной бригадой	ОК 1-9 ПК 1.2 ПК 1.3 ПК 2.3
6	Охрана труда. Порядок подъема токоприемника.	ОК 1-9 ПК 1.2 ПК 1.3 ПК 2.3
7	Охрана труда. Порядок подъема на крышу электровоза на электрифицированных путях.	ОК 1-9 ПК 1.2 ПК 1.3 ПК 2.3
8	Охрана труда. Действие локомотивной бригады по оказанию первой (доврачебной) помощи пострадавшим	ОК 1-9 ПК 1.2 ПК 1.3 ПК 2.3
9	Действия локомотивной бригады при пожаре на электровозе.	ОК 1-9 ПК 1.2 ПК 1.3 ПК 2.3
10	Цепь подключения ГВ на 2ЭС5К. Возможные причины не подключения ГВ.	ОК 1-9 ПК 1.1 ПК 1.2 ПК 1.3 ПК 2.3
11	Цепь подъема токоприемника на 2ЭС5К. Возможные причины отсутствия подъема токоприемника. Назначение блокировок в цепи подъема токоприемника.	ОК 1-9 ПК 1.1 ПК 1.2 ПК 1.3 ПК 2.3
12	Цепь запуска ФР на ВЛ80,Т. Цепь запуска пускового двигателя на 2ЭС5К. При неисправности ФР порядок подключения разъединителей 111,126	ОК 1-9 ПК 1.1 ПК 1.2 ПК 1.3 ПК 2.3
13	2ЭС5К. Цепь подключения компрессора, вентиляторов, их неисправности. Порядок подключения разъединителей Q6, QS28. Порядок пользования тумблером ВОЗРАТ РЕЛЕ.	ОК 1-9 ПК 1.1 ПК 1.2 ПК 1.3 ПК 2.3
14	Тормозные и реверсивные переключатели, место их расположения, порядок замыкания силовых контактов.	ОК 1-9 ПК 1.1 ПК 1.2 ПК 1.3 ПК 2.3
15	Расположения оборудования в секциях на 2ЭС5К, 3ЭС5К. Порядок подключения аппаратов.	ОК 1-9 ПК 1.1 ПК 1.2 ПК 1.3 ПК 2.3
16	Защита ТЭД от перегрузки и к.з. Защита тяговых обмоток трансформаторов от токов к.з.	ОК 1-9 ПК 1.1 ПК 1.2 ПК 1.3 ПК 2.3

17	Снятие напряжения в контактной сети от электровоза. Порядок отыскания неисправности в крышевом оборудовании электровоза.	ОК 1-9 ПК 1.1 ПК 1.2 ПК 1.3 ПК 2.3
18	Работа силовой схемы электровозов. Назначение оборудования в силовой цепи.	ОК 1-9 ПК 1.1 ПК 1.2 ПК 1.3 ПК 2.3
19	Блокировочные переключатели, место их расположения, назначение. БП, №410, №436, ПР, SA3, SA5, SA6.	ОК 1-9 ПК 1.1 ПК 1.2 ПК 1.3 ПК 2.3
20	Порядок отключения ВИП U1, U2 на 2ЭС5К,3ЭС5К. Схема резервирования питания вспомогательных машин.	ОК 1-9 ПК 1.1 ПК 1.2 ПК 1.3 ПК 2.3
21	Расположение пневматического оборудования на 2ЭС5К	ОК 1-9 ПК 1.1 ПК 1.2 ПК 1.3 ПК 2.3
22	Порядок эксплуатации МСУД, летний и зимний режим эксплуатации.	ОК 1-9 ПК 1.1 ПК 1.2 ПК 1.3 ПК 2.3
23	Расположение автоматических выключателей, источников питания, кабелей. Возможные неисправности в цепях МСУД.	ОК 1-9 ПК 1.1 ПК 1.2 ПК 1.3 ПК 2.3
24	Аккумуляторные батареи вышли из строя. Обеспечьте работу электровоза и дальнейшее следование поезда.	ОК 1-9 ПК 1.1 ПК 1.2 ПК 1.3 ПК 2.3
25	Назначение сигналов. (ПТЭ)	ОК 1-9 ПК 1.1 ПК 1.3ПК 2.3
26	Какие основные сигнальные цвета применяются при движении поездов и маневровой работе.	ОК 1-9 ПК 1.1 ПК 1.3ПК 2.3
27	Установка условно-разрешающего сигнала. Как сигнализирует. Порядок проследования.	ОК 1-9 ПК 1.1 ПК 1.3 ПК 2.3
28	Пригласительный сигнал. Где устанавливается. Как сигнализирует. Порядок проследования.	ОК 1-9 ПК 1.1 ПК 1.3 ПК 2.3
29	Как подается ручной сигнал «Опустить токоприемник». Порядок действий лок. бригады при подаче этого сигнала.	ОК 1-9 ПК 1.1 ПК 1.3 ПК 2.3
30	Сигналы, которые подаются входными светофорами. Звуковые сигналы.	ОК 1-9 ПК 1.1 ПК 1.3 ПК 2.3
31	Как подразделяются светофоры по назначению	ОК 1-9 ПК 1.1 ПК 1.3 ПК 2.3
32	Порядок проследования входного светофора станции с тремя жёлтыми огнями.	ОК 1-9 ПК 1.1 ПК 1.3 ПК 2.3
33	Порядок проследования входного светофора, когда станция работает в режиме диспетчерского контроля.	ОК 1-9 ПК 1.1 ПК 1.3 ПК 2.3
34	Сигналы, которые подаются светофорами прикрытия и заградительными, где устанавливаются, порядок проследования.	ОК 1-9 ПК 1.1 ПК 1.3 ПК 2.3
35	Подача сигнала «Общая тревога».	ОК 1-9 ПК 1.1 ПК 1.3 ПК 2.3
36	В каких случаях выходными светофорами подаются сигналы - один жёлтый мигающий и один луно-белый.	ОК 1-9 ПК 1.1 ПК 1.3 ПК 2.3

37	Порядок расположения постоянных дисков уменьшения скорости, начало и конец опасного места.	ОК 1-9 ПК 1.1 ПК 1.3 ПК 2.3
38	Сигналы, применяемые для обозначения поездов, локомотивов	ОК 1-9 ПК 1.1 ПК 1.3 ПК 2.3
39	ТРА станций	ОК 1-9 ПК 1.1 ПК 1.3 ПК 2.3
40	Порядок проследования проходного светофора с красным огнем, погасшим или непонятным показанием.	ОК 1-9 ПК 1.1 ПК 1.3 ПК 2.3
41	Отправление поезда при неисправности выходного светофора при автоблокировке.	ОК 1-9 ПК 1.1 ПК 1.3 ПК 2.3
42	Порядок осаживания поезда, остановившегося на перегоне	ОК 1-9 ПК 1.1 ПК 1.3 ПК 2.3
43	Неисправности локомотивов, с которыми не допускается выпускать ПС в эксплуатацию.	ОК 1-9 ПК 1.1 ПК 1.3 ПК 2.3
44	Порядок проследования выходного светофора с запрещающим показанием.	ОК 1-9 ПК 1.1 ПК 1.3 ПК 2.3
45	Порядок приёма поезда на станцию при запрещающем показании входного (маршрутного) светофора.	ОК 1-9 ПК 1.1 ПК 1.3 ПК 2.3
46	Обязанности машиниста в случае возникновения неисправности поездной радиосвязи.	ОК 1-9 ПК 1.1 ПК 1.3 ПК 2.3
47	Действие машиниста при самопроизвольном срабатывании автотормозов в поезде	ОК 1-9 ПК 1.1 ПК 1.3 ПК 2.3
48	Порядок проследования входного светофора станции с тремя жёлтыми огнями.	ОК 1-9 ПК 1.1 ПК 1.3 ПК 2.3
49	Действия локомотивной бригады в случае обнаружения ползуна на локомотиве, вагоне.	ОК 1-9 ПК 1.1 ПК 1.3 ПК 2.3
50	Порядок оказания помощи поезду остановившемуся на перегоне	ОК 1-9 ПК 1.1 ПК 1.3 ПК 2.3
51	Порядок проследования входного светофора, когда станция работает в режиме диспетчерского контроля.	ОК 1-9 ПК 1.1 ПК 1.3 ПК 2.3
52	Порядок закрепления поезда на перегоне.	ОК 1-9 ПК 1.1 ПК 1.3 ПК 2.3
53	Порядок использования токоприемников электроподвижного состава при различных условиях эксплуатации.	ОК 1-9 ПК 1.1 ПК 1.3 ПК 2.3
54	Порядок действий работников при вынужденной остановке поезда на перегоне.	ОК 1-9 ПК 1.1 ПК 1.3 ПК 2.3
55	Порядок действий локомотивных бригад и работников дистанций электроснабжения при повреждениях токоприемников, контактной сети и комиссионном их рассмотрении	ОК 1-9 ПК 1.1 ПК 1.3 ПК 2.3
56	Высота оси автосцепки над уровнем верха головок рельсов. Разница по высоте между продольными осями автосцепок	ОК 1-9 ПК 1.1 ПК 1.3 ПК 2.3

57	Неисправности, при которых необходимо прекращать действие автоблокировки.	ОК 1-9 ПК 1.1 ПК 1.3 ПК 2.3
58	Порядок проследования проходных светофоров с погасшими огнями при наличии разрешающего огня на локомотивном светофоре	ОК 1-9 ПК 1.1 ПК 1.3 ПК 2.3
59	Порядок отправления поезда по групповому выходному (маршрутному) светофору.	ОК 1-9 ПК 1.1 ПК 1.3 ПК 2.3
60	Правила пользования блоком контроля отключения ЭПК – блок КОН.	ОК 1-9 ПК 1.1 ПК 1.3 ПК 2.3
61	Порядок отправления поезда со станции при полуавтоблокировке.	ОК 1-9 ПК 1.1 ПК 1.3 ПК 2.3
62	С какими неисправностями запрещается выпускать локомотив в эксплуатацию	ОК 1-9 ПК 1.1 ПК 1.3 ПК 2.3
63	Сокращённое опробование тормозов	ОК 1-9 ПК 1.1 ПК 1.2 ПК 1.3 ПК 2.3
64	Полное опробование тормозов	ОК 1-9 ПК 1.1 ПК 1.2 ПК 1.3 ПК 2.3
65	Воздухораспределитель № 483. Устройство, назначение переключателей.	ОК 1-9 ПК 1.1 ПК 1.2 ПК 1.3 ПК 2.3
66	Прицепка локомотива к составу.	ОК 1-9 ПК 1.1 ПК 1.2 ПК 1.3 ПК 2.3
67	Порядок смены кабины управления на локомотивах.	ОК 1-9 ПК 1.1 ПК 1.2 ПК 1.3 ПК 2.3
68	Порядок подъезда локомотива к составу.	ОК 1-9 ПК 1.1 ПК 1.2 ПК 1.3 ПК 2.3
69	После остановки поезда с применением автотормозов сколько необходимо выждать времени с момента перевода ручки крана машиниста в положение отпуска до приведения локомотива в движение.	ОК 1-9 ПК 1.1 ПК 1.2 ПК 1.3 ПК 2.3
70	Действия локомотивных бригад при самопроизвольном срабатывании автотормозов в поезде.	ОК 1-9 ПК 1.1 ПК 1.2 ПК 1.3 ПК 2.3
71	Выход штока тормозных цилиндров электровозов. Толщина тормозных колодок	ОК 1-9 ПК 1.1 ПК 1.2 ПК 1.3 ПК 2.3
72	Управление тормозами в грузовых поездах кранами машиниста № 394, 395	ОК 1-9 ПК 1.1 ПК 1.2 ПК 1.3 ПК 2.3

2.2 Практические задания к экзамену квалификационному

№	Практические задания к экзамену	Планируемые результаты освоения (ПК,ОК)
1	Выполнить контрольную проверку тормозов в пути следования на тренажёрном комплексе машиниста электровоза 2ЭС5К	ОК 1-9 ПК 1.1 ПК 1.3 ПК 2.3
2	Произвести действия по подготовке к отправлению на тренажёрном комплексе машиниста электровоза 2ЭС5К	ОК 1-9 ПК 1.1 ПК 1.3 ПК 2.3
3	Осуществить трогание электровоза на тренажёрном комплексе машиниста электровоза 2ЭС5К	ОК 1-9 ПК 1.1 ПК 1.3 ПК 2.3
4	Выполнить действия, необходимые при осуществлении минуты готовности на тренажёрном комплексе машиниста электровоза 2ЭС5К	ОК 1-9 ПК 1.1 ПК 1.3 ПК 2.3
5	Регламент переговоров при проследовании по станции.	ОК 1-9 ПК 1.1 ПК 1.3 ПК 2.3
6	Регламент переговоров при вынужденной остановке поезда на перегоне.	ОК 1-9 ПК 1.1 ПК 1.3 ПК 2.3
7	Регламент переговоров. «Минута готовности».	ОК 1-9 ПК 1.1 ПК 1.3 ПК 2.3
8	Регламент переговоров при опробовании тормозов в пути следования.	ОК 1-9 ПК 1.1 ПК 1.3 ПК 2.3
9	Регламент переговоров при прицепке к поезду.	ОК 1-9 ПК 1.1 ПК 1.3 ПК 2.3
10	Выполнить ограждение мест препятствий и мест производства работ на двухпутном участке. (Фронт работ 200м и менее)	ОК 1-9 ПК 1.1 ПК 1.3 ПК 2.3
11	Выполнить ограждение пассажирского поезда при вынужденной остановке его на перегоне	ОК 1-9 ПК 1.1 ПК 1.3 ПК 2.3
12	Выполнить ограждение грузового поезда при вынужденной остановке его на перегоне	ОК 1-9 ПК 1.1 ПК 1.3 ПК 2.3
13	Выполнить ограждение мест препятствий для движения поездов и мест производства работ на станциях	ОК 1-9 ПК 1.1 ПК 1.3 ПК 2.3
14	Произвести установку на схеме постоянных дисков уменьшения скорости и сигнальных знаков «Начало опасного места» и «Конец опасного места» на двухпутном участке	ОК 1-9 ПК 1.1 ПК 1.3 ПК 2.3
15	Измерить шаблоном №873 ширину зева и толщину малого зуба автосцепки СА-3	ОК 1-9 ПК 1.1 ПК 1.3 ПК 2.3
16	Проверить шаблоном №873 удержание замка и работу замкодержателя при защите от саморасцепа	ОК 1-9 ПК 1.1 ПК 1.3 ПК 2.3
17	Измерить шаблоном №873 допустимую разницу по высоте между автосцепками	ОК 1-9 ПК 1.2 ПК 1.3 ПК 2.3
18	Показать работу пружинно-фрикционного поглощающего аппарата на макете	ОК 1-9 ПК 1.2 ПК 1.3 ПК 2.3

19	Произвести разборку и сборку крана машиниста №395	ОК 1-9 ПК 1.2 ПК 1.3 ПК 2.3
20	Определение неисправностей колесной пары, действия локомотивной бригады при обнаружении неисправности	ОК 1-9 ПК 1.2 ПК 1.3 ПК 2.3
21	Разборка и сборка автосцепного устройства СА-3	ОК 1-9 ПК 1.2 ПК 1.3 ПК 2.3

Пример экзаменационного билета

ПримИЖТ – филиал ДВГУПС в г.Уссурийске		
(наименование среднего специального учебного заведения)		
Рассмотрено ПЦК специальности 23.02.06 (ЭПС) «__» _____ 20__ г. Председатель ПЦК _____ _____/Масловский Е.А. (подпись, Ф.И.О.)	Экзаменационный билет № 1 ПМ.04 Выполнение работ по одной или нескольким профессиям рабочих, должностям служащих Экзамен квалификационный 4 курс 7 семестр 20__ – 20__ уч.г.	УТВЕРЖДАЮ: Зам. директора по учебной работе _____ Мелешко Л.А. «__» _____ 20__ г.
<ol style="list-style-type: none"> 1. Выполнить регламент переговоров. «Минута готовности». ОК 1–ОК 9; ПК 1.1; ПК 1.3; ПК 2.3 2. Охрана труда. Нормы и сроки эксплуатационных электрических испытаний средств защиты. ОК 1–ОК 9; ПК 1.1; ПК 1.2; ПК 1.3; ПК 2.3 3. Произвести действия по подготовке к отправлению на тренажёрном комплексе машиниста электровоза 2ЭС5К ОК 1–ОК 9; ПК 1.1; ПК 1.3; ПК 2.3 		

3. Оценка ответа обучающего на вопросы экзамена квалификационного

Элементы оценивания	Содержание шкалы оценивания			
	Неудовлетворительно	Удовлетворительно	Хорошо	Отлично
	Не зачтено	Зачтено	Зачтено	Зачтено
Соответствие ответов формулировкам вопросов (заданий)	Полное несоответствие по всем вопросам	Значительные погрешности	Незначительные погрешности	Полное соответствие
Структура, последовательность и логика ответа. Умение четко, понятно, грамотно и свободно излагать свои мысли	Полное несоответствие критерию.	Значительное несоответствие критерию	Незначительное несоответствие критерию	Соответствие критерию при ответе на все вопросы.
Знание нормативных, правовых документов и специальной литературы	Полное незнание нормативной и правовой базы и специальной литературы	Имеют место существенные упущения (незнание большей части из документов и специальной литературы по названию, содержанию и т.д.).	Имеют место несущественные упущения и незнание отдельных (единичных) работ из числа обязательной литературы.	Полное соответствие данному критерию ответов на все вопросы.
Умение увязывать теорию с практикой, в том числе в области профессиональной работы	Умение связать теорию с практикой работы не проявляется.	Умение связать вопросы теории и практики проявляется редко	Умение связать вопросы теории и практики в основном проявляется.	Полное соответствие данному критерию. Способность интегрировать знания и привлекать сведения из различных научных сфер
Качество ответов на дополнительные вопросы	На все дополнительные вопросы преподавателя даны неверные ответы.	Ответы на большую часть дополнительных вопросов преподавателя даны неверно.	1. Даны неполные ответы на дополнительные вопросы преподавателя. 2. Дан один неверный ответ на дополнительные вопросы преподавателя.	Даны верные ответы на все дополнительные вопросы преподавателя.